

**KİLİS BELEDİYE BAŞKANLIĞI**

**Türkiye’de Mülteci ve Ev Sahibi Topluluklarda Sosyal Girişimcilik,  
Güçlendirme ve Uyum Projesi’’  
(P171456)**

**Mobilya Mal Alım İşi için**

**TEKLİF VERMEYE DAVET (TVD)**

*İhale No:*

**SILKROAD TDA-KILIS-SGM.GOODS.03**

**Kilis Belediye Başkanlığı  
Destek Hizmetleri Müdürlüğü  
Yavuz Sultan Selim Mahallesi İlhami Toprak Caddesi No : 7  
Telefon: 0348 813 1010- Dahili: 1140-1141-1120-1123-1145  
destekhizmetleri@kilis.bel.tr**

**Eylül 2024**

## İçindekiler

<b>I. Bölüm Teklif Vermeye Davet .....</b>	<b>3-9</b>
<b>II. Bölüm Temin Kayıt ve Şartları.....</b>	<b>10-13</b>
<b>III. Bölüm Teknik Şartname .....</b>	<b>14</b>
<b>IV. Bölüm Örnek Formlar .....</b>	
Teklif Formu.....	15-16
Fiyat Çizelgesi .....	17
Tebligat Bilgileri Beyan Formu.....	18
Teknik Şartnameye Uygunluk Kontrol Listesi .....	20
Sözleşme Formu .....	21-24
Kesin Teminat Formu .....	25
Sözleşmeye Davet Mektubu.....	26
<b>V. Bölüm Sahtecilik ve Yolsuzluk Uygulamaları.....</b>	<b><u>27-28</u></b>

**I.BÖLÜM**  
**TEKLİF VERMEYE DAVET (TVD)**

**PROJE ADI** : Türkiye'deki Mülteciler ve Ev Sahibi Topluluklar Arasında Sosyal Girişimcilik, Güçlendirme ve Uyum (SEECO) Projesi  
**PROJE NO** : P171456  
**HİBE NO** : TF08541  
**İHALE NO** : SILKROAD TDA-KILIS-SGM.GOODS.03  
**İHALE ADI** : Mobilya Mal Alımı İşi  
**TVD TARİHİ** : 23/08/2024  
**SON TEKLİF VERME TARİHİ VE SAATİ** : 04/09/2024 Saat: 11:00  
**TEKLİF AÇILIŞ TARİHİ VE SAATİ** : 04/09/2024 Saat: 11:05

**Sayın Yetkili,**

1. Kilis Belediye Başkanlığı, Sosyal Yardımlaşma Müdürlüğü (İdare/Alıcı), T.C. Sanayi ve Teknoloji Bakanlığı Kalkınma Ajansları Genel Müdürlüğü'nün yürütmekte olduğu "Türkiye'deki Mülteciler ve Ev Sahibi Topluluklar Arasında Sosyal Girişimcilik, Güçlendirme ve Uyum (SEECO) Projesi" kapsamında faydalanıcıdır. Söz konusu Proje kapsamındaki harcamaların finansmanında Avrupa Komisyonu Kalkınma Fonu tarafından sağlanan hibe desteği Dünya Bankası (Banka) satın alma usul ve esaslarına göre yürütülmektedir. Bu hibenin bir bölümü, bu Teklif Vermeye Davetin düzenlendiği alıma ilişkin sözleşmenin ödemelerinde kullanılacaktır.
2. Bu kapsamda, İdare aşağıdaki mal kalemlerinin temini için Firmanızı, Dünya Bankası satın alma esas ve usulleri doğrultusunda, Fiyat Teklifine Çağrı (RfQ) ihale yöntemiyle kapalı zarf ile **birim fiyat üzerinden** teklif vermeye davet etmektedir:

Poz No	Tanımı	Birim	Miktar
43.690.1102	MEŞE KAPLAMALI DANIŞMA BANKOSU YAPILMASI	M2	2,20
77.130.1007	AHŞAP EVRAK DOLABI YAPILMASI	M2	2,05
77.130.1019	8 mm. MDF ÜZERİ ÇİFT YÜZLÜ LAMİNAT DUVAR KAPLAMASI (h=1,10 m.) YAPILMASI	M2	42,185
77.190.1041	BANKA BEKLEME TEKLİ KOLTUK	AD	4,00
77.190.1081	ÇALIŞMA SANDALYESİ ARKA OFİS	AD	22,00
77.190.1082	ÇALIŞMA MASASI ARKA OFİS (180CM)	AD	14,00
77.190.1086	MÜDÜR İKİLİ KOLTUK	AD	2,00
77.190.1087	MÜDÜR TEKLİ KOLTUK	AD	5,00

77.190.1088	MÜDÜR SEHPA	AD	3,00
ÖZEL-01	KİTAPLIKLİ SEPERATÖR, 60x150CM	AD	10,00
ÖZEL-02	TOPLANTI MASASI	AD	1,00
ÖZEL-03	KAFETERYA SANDALYE	AD	4,00
ÖZEL-04	TABLO 130X130 CM	AD	6,00
ÖZEL-05	TABELA	AD	1,00
ÖZEL-06	KELİME BULUTU	AD	2,00
ÖZEL-07	TV ÜNİTESİ 240 CM	AD	1,00
ÖZEL-08	SAKSI VE ÇİÇEK	AD	3,00
ÖZEL-09	KÖŞE KOLTUK 250X200	AD	1,00
ÖZEL-10	JALUZİ PERDE	AD	7,00
ÖZEL-11	MASA BAYRAKLARI	AD	12,00
ÖZEL-12	FLAMA BAYRAKLARI	AD	12,00
ÖZEL-13	STICKER	AD	150,00
ÖZEL-14	GİRİŞ TABELASI	AD	1,00
ÖZEL-15	BİLGİ TABELASI	AD	2,00
ÖZEL-16	BROŞÜR	AD	700,00
ÖZEL-17	ŞİKAYET KUTUSU	AD	1,00
ÖZEL-18	POSTER	AD	9,00

**Ayrıntılı Teknik şartname Bölüm III'te yer almaktadır.**

3. Teklifler mal kalemlerinin tamamı için verilecektir. Kısmi teklifler reddedilecektir. İhale kalemlerin tümü bazında değerlendirilecek ve teklifi en düşük olarak değerlendirilen firmayla sözleşme yapılacaktır.
4. Teklif Belgelerinde herhangi bir hususun açıklanmasını isteyen muhtemel teklif sahibi bu isteğini İdareye e posta yolu ile bildirebilir. İdare Son Teklif Verme tarihinden 3 (üç) takvim günü öncesine kadar **<destekhizmetleri@kilis.bel.tr>** adresi aracılığıyla alacağı her türlü yazılı açıklama talebine yazılı olarak cevap verecektir. İdarenin yazılı cevabı teklif vermeye davet edilen bütün firmalara elektronik posta ile gönderilecektir. Son Teklif Verme tarihinden önce, İdare gerek kendi inisiyatifiyle gerekse muhtemel bir teklif sahibinin açıklama talebine istinaden Teklif Vermeye Davet dokümanında zeyilname yayımlamak suretiyle değişiklik yapabilir. Değişiklik muhtemel tüm teklif sahiplerine yazılı olarak elektronik posta ile bildirilir ve bu tür değişiklikler muhtemel tüm teklif sahipleri açısından bağlayıcı olur. İdare, yapılan değişikliğin teklif hazırlanması için ayrılan zamanda etkisini göz önüne alarak Son Teklif Verme tarihini kendi takdirine bağlı olarak uzatabilir. İdare ve Teklif Sahibi arasında ihaleyle ilgili yapılacak her türlü yazışma Türkçe olacaktır.

5. İstenilen formattaki teklifiniz aşağıdaki adrese kapalı zarf içinde teslim edilecektir:

**Kilis Belediye Başkanlığı**  
**Destek Hizmetleri Müdürlüğü**  
**Yavuz Sultan Selim Mahallesi İlhami Toprak Caddesi No : 7**  
**Telefon: 0348 813 10 10 Dahili: 1140-1141-1120-1123-1145**  
**destekhizmetleri@kilis.bel.tr**

6. Teklifler tek nüsha halinde daktilo ile veya bilgisayar çıktısı veya çıkmaz mürekkepli kalemle hazırlanacak ve teklif vermeye yetkili kişi tarafından her sayfası kaşelenerek imzalanacaktır. İmzalanan orijinal teklif dosyası pdf formatında taranarak usb bellek içine kaydedilerek, teklif zarfı içinde yer alacaktır.
7. Teklif zarfı teklif veren firma yetkilisi tarafından kaşelenerek imzalanarak kapatılacaktır. Tekliflerin yer alacağı kapalı zarf üzerine aşağıdaki şekilde not yazılacaktır.

Teklif Zarfının Üzerine Yazılacak Not:

İhale No: **SILKROAD TDA-KILIS-SGM.GOODS.03**  
İhale Adı: **Mobilya Mal Alım İşi**  
İhale Teklif Açılış Tarihi: **04/09/2024**  
İhale Teklif Açılış Saati: **11:05'dan önce açılmayacaktır**  
Teklif Veren Firma: .....  
Firma Yetkilisi İsim/Soyisim-Unvan:.....  
Tekliflerin teslim edileceği adres:  
Kilis Belediye Başkanlığı Destek Hizmetleri Müdürlüğü Yavuz Sultan Selim Mahallesi İlhami Toprak Caddesi No : 7

Teklif edilen kalem/kalemler için uygun teknik doküman ve/veya katalog(lar) ile diğer basılı materyaller ve ilgili bilgiler verilecektir. Teklif edilen kalem/kalemler için satış sonrası hizmet veren firmaların isim, adres ve irtibat numaraları da teklifte yer alacaktır.

Teklif Sahibi tarafından, Teklif Formu, Fiyat Çizelgesini ve Madde 12/e'de yer alan belgeleri eksiksiz olarak içeren ve özel veya tüzel kişiliği temsile yetkili kişilerce imzalanan Teklifler, İdarenin Madde 5'te belirtilen adresine kapalı zarf içinde elden veya kurye veya posta yolu ile teslim edilecektir. Madde 9'de belirtilen Son gönderim tarih ve saatinden sonra verilen teklifler reddedilecektir. Teklifler Madde 12/d'de belirtilen süre/tarih kadar geçerli olacaktır. Teklifler, teslim edilen adreste, Madde 10'da belirtilen tarih ve saatte değerlendirilmek üzere açılacaktır. Değerlendirme sonrası teklif sahiplerine değerlendirme sonucu e-posta ile bildirilecek ve ihale sonuç ilanı halka açık olarak yayınlanacaktır.

Teklifler, son verilme tarihinden sonra değiştirilemez ve geçerlilik tarihinden önce geri çekilemez. Aksi takdirde Teklif Sahibi 1 (bir) yıl süreyle bir başka ihaleye çağrılmaz.

**8. Geçici Teminat istenmemektedir.**

**9. Teklifler 04/09/2024 tarihinde saat 11:00'a** kadar Alıcı'nın Madde 5' te belirtilen adresine kapalı zarf içinde teslim tutanağı karşılığında elden ya da kurye ya da posta ile ulaştırılacaktır. Son teslim tarihinden sonra iletilen teklifler değerlendirmeye alınmayacaktır ve açılmadan teklif sahibine iade edilecektir.

**10. Teklifler 04/09/2024 tarihinde saat 11:05'da** Madde 5'te belirtilen Alıcı'nın adresinde ilgili katılımcılar huzurunda İhale Komisyonu tarafından açılacaktır. Teklif sahiplerinin ünvanları ile teklif fiyatları açıklanarak ve teklif geçerlilik tarihi kontrol edilerek tutanağa bağlanacaktır.

**11. Dünya Bankası ihalelerine katılmaktan men edilmiş kişi ve kuruluşlar<sup>1</sup>, Kamu İhale Kurumu tarafından yasaklanmış kişi ve kuruluşlar<sup>2</sup> doğrudan veya dolaylı olarak ihaleye katılamazlar. Bu yasağa rağmen ihaleye girenin üzerine ihale kalmış ise ihale iptal edilir. Sözleşme yapılmış ise sözleşme bozulur, kesin teminatı irat kaydedilir.**

**12. Teklifler aşağıda belirtilen talimatlara ve Sözleşmenin ayrılmaz parçaları olan Temin Kayıt ve Şartlarına ve Teknik Şartnamelere uygun olarak verilecektir:**

- a. **FİYATLAR:** Teklif fiyatları malların nakliyesi, son noktada montajı, kurulumu ve diğer benzeri hizmetlere ilişkin bütün masrafları içerecektir. Malların İdare'nin Madde 5.'te belirtilen adresinde kullanıma ve işletmeye hazır halde teslim edilmesiyle ilgili her tür masraf [*son adrese teslimat bedeli ve sigorta ile vergi, resim ve harçlar dâhil (KDV hariç)*] fiyata dâhil edilmiş olmalıdır.
  - i. Fiyat teklifleri **Türk Lirası (TL) ya da Avro (EUR) Döviz Cinsi** olarak verilecektir. Teklif fiyatı fiyat çizelgesinde yazı ve rakamla açık bir biçimde belirtilecektir. **Sözleşme para birimi ve ödeme talebine esas para birimi, teklif para birimi ile aynı olacaktır.**
  - ii. Teklif edilen fiyatlar sözleşme süresince **sabit olacak ve herhangi bir şekilde ayarlamaya tabi tutulmayacaktır.**

<sup>1</sup> Dünya Bankası yasaklı kişi ve kuruluşlar listesine <https://www.worldbank.org/en/projects-operations/procurement/debarred-firms> web adresinden ulaşılabilir.

<sup>2</sup> Banka, kamu ihalelerinden yasaklanmanın, söz konusu yasaklanmanın dolandırıcılık, yolsuzluk veya benzeri eylemlerden kaynaklanmış olması ve yasaklama işlemlerinin usulünce yürütüldüğünü ve kararın kesinleşmiş olduğunu teyit etmek kaydıyla Banka ihaleleri için de geçerli olacağını kabul edebilir.

- iii. Teklif edilen fiyatlara Katma Değer Vergisi (KDV) dahil edilmeyecektir.
- iv. Teklifler verildikten sonra zam veya indirim teklifleri kabul edilmeyecektir.
- v. Piyasa rayiçlerinin çok altında ya da çok yüksek birim fiyatı ve/veya benzeri “dengesiz ve tutarsız” mali teklifler için İdare tarafından açıklama talebinde bulunulabilir ve geçersiz olarak değerlendirilebilecektir.

b. **TEKLİFLERİN DEĞERLENDİRİLMESİ:** Teknik ve İdari Şartnamede yer alan bilgi ve belgeleri ibraz eden ve teknik şartnamelere uygun olduğuna karar verilen teklifler, kalemlerin tümü bazında **(KDV hariç)** toplam fiyat tekliflerinin karşılaştırılması yoluyla değerlendirilecek ve en düşük değerlendirilmiş teklife iş ihale edilecektir. Tekliflerin değerlendirilmesinde, Alıcı her bir teklif için herhangi bir aritmetik hataya karşı aşağıda belirtilen şekilde bir düzeltme yaparak değerlendirmeyi gerçekleştirecektir:

1. Rakamla ifade edilen miktar ile yazılı miktar arasında fark olduğunda yazılı olarak verilen miktarlar geçerli olacaktır;
2. Birim fiyat ile birim fiyatın adetle çarpımından doğan kalem toplamı arasında fark olduğunda teklif edilen birim fiyatı geçerli olacaktır;
3. Teklif Sahibi düzeltmeyi kabul etmezse, teklifi reddedilecek ve Teklif Sahibi 1 (bir) yıl süreyle bir başka ihaleye çağrılmayacaktır.

Fiyat döküm çizelgesinde yer aldığı halde fiyatlanmamış kalemin/kalemlerin fiyatının/fiyatlarının teklifte yer alan ve fiyatlanmış diğer kalemlerin fiyatına dahil edilmiş olduğu kabul edilecektir.

**Fiyat döküm çizelgesinde** menşei ülke belirtilecek olup, Dünya Bankası Satınalma Düzenlemelerinin 3.23 maddesi uyarınca yasaklanmamış olması kaydıyla herhangi bir ülke olabilir.

Alıcı, bütün kalemler için teknik bakımdan uygun teklif olmadığında, tekliflerin idari bakımlardan uygun olması koşuluyla, teklifleri kalem bazında değerlendirme ve ihaleleri buna uygun olarak verme hakkını saklı tutmaktadır.

Alıcı herhangi bir teklifi kabul veya reddetme ve ihaleyi iptal etme hakkını saklı tutmaktadır. Alıcı bu durumdan etkilenen Teklif sahibine/sahiplerine karşı herhangi bir mali yükümlülük taşımayacaktır.

Tekliflerin değerlendirilmesi sırasında İdare, kendi takdirine bağlı olarak Teklif Sahibinden teklifini açıklamasını isteyebilir. Açıklama talebi ve cevap yazılı olacaktır. Açıklama talebiyle fiyatlarda veya teklifin özünde herhangi bir değişiklik yapılması istenemez, teklif edilemez veya böyle bir değişikliğe izin verilmez.

Tekliflerin incelenmesi, açıklığa kavuşturulması ve karşılaştırılmasıyla ve ihale kararıyla ilgili bilgiler ihale kararı ihaleyi kazanan teklif sahibine tebliğ edilene kadar gizli tutulacaktır.

Çeşitli para birimlerinde ifade edilen tüm Teklif fiyatlarını tek bir para birimine dönüştürmek için Teklif değerlendirme ve karşılaştırmasında kullanılacak para birimi: Türk Lirası.

Döviz kurunun kaynağı ve tarihi: Döviz kurlarının kaynağı, Türkiye Cumhuriyet Merkez Bankası (TCMB) tarafından yerel saatle 15:30'da resmi olarak yayınlanan döviz satış kurları olacaktır. Döviz kurları için geçerli tarih, teklif açılış tarihinden bir gün önce, ya da teklif açılışının Cumartesi ve Pazar da dahil resmî tatil gününün bir ertesi gününe rastlaması halinde teklifin açıldığı tarihten önceki son çalışma günüdür.

c. **İHALENİN VERİLMESİ:**

İhale teknik şartnameyi karşılayan ve en düşük olarak değerlendirilmiş fiyatı teklif eden firmaya verilecektir.

İdare, ihale komisyon kararıyla ihalenin verildiğini, teklifi kabul edilen Teklif Sahibine sözleşmeye davet mektubunu ve taslak sözleşme formunu göndermek suretiyle yazılı olarak bildirecektir. Bildirimde, işin Sözleşme Formu ve Temin Kayıt ve Şartlarına uygun olarak ifası ve tamamlanması karşılığında İdarenin Yükleniciye ödeyeceği miktar (bundan sonra ve Sözleşmede "Sözleşme Bedeli" olarak anılacaktır) belirtilecektir.

Başarılı olan teklif sahibi ekteki Sözleşme Formu ve Temin Kayıt ve Şartları'na uygun olarak Sözleşme imzalayacak ve Kesin Teminatını verecektir. Teklif Sahibi, bildirim alınmasından sonra en geç 3 (üç) iş günü içerisinde Temin Kayıt ve Şartları Bölümünde öngörülen miktarda Kesin Teminat Banka Mektubunu İdareye teslim ederek ya da kesin teminat miktarı kadar nakit parayı Mali Hizmetler Biriminin ilgili hesabına yatırarak dekontunu İdareye teslim ederek Sözleşmeyi imzalayacaktır. İhaleyi kazanan Teklif Sahibinin vereceği Kesin Teminatın banka teminat mektubunun Maliye ve Hazine Bakanlığınca belirlenen Türkiye'de yerleşik bir banka tarafından düzenlenmesi gereklidir.

Başarılı teklif sahibinin bu şartları yerine getirememesi halinde Alıcı ihaleyi ikinci en uygun teklif sahibine verebilir.

İhalenin verilebilmesi için teklif sahibinin/sahiplerinin aşağıda Madde 14'de belirtilen Satın Alma Düzenlemeleri içerisinde tarif edilen uygunluk şartlarını sağlıyor olması ve çıkar ilişkisi içerisinde bulunmaması gerekir.

Başarılı Teklif Sahibinin belirtilen sürede sözleşmeyi imzalamaması ve/veya Kesin Teminatını verememesi halinde İdare, diğer hakları saklı kalmak kaydıyla söz konusu Teklif Sahibini 1 (bir) yıl süreyle benzeri ihalelere çağırılmaz.

Alıcı ihale konusu mal ve hizmetleri birim fiyat veya diğer kayıt ve şartlarda herhangi bir değişiklik olmadan **yüzde onbeş (% 15) oranında arttırma veya eksiltme** hakkına sahip olacaktır.

Şartnamede belirtildiği şekilde açıklama isteme hakkı saklı kalmak kaydıyla, Teklif Sahipleri tekliflerin açılış tarihinden ihale verilene kadar teklifleriyle ilgili herhangi bir konuda İdareyle temasa geçemezler. İdarenin değerlendirme,



karşılaştırma veya ihaleyi verme kararını etkilemeye teşebbüs Teklifin reddedilmesiyle sonuçlanabilir.

İdare alınan ihale kararını diğer teklif sahiplerine mümkün olan en hızlı biçimde iletacaktır. İhaleyi alamayan teklif sahibi teklifinin neden kabul edilmediği konusunda İdareden açıklama isteyebilir. İdare bu talebe makul bir süre içinde cevap verecektir.

İdare, ihale sonuç bildirimini, sözleşmeye davet mektubunun kazanan firmaya gönderilerek ihalenin verilmesinden sonra en geç 10 işgünü içinde veya mümkün olan daha kısa sürede halka açık olarak yayınlacaktır. İdarenin yayınlanan ihale sonuç bildiriminde ihaleyi alan teklif sahibinin adı, ihale bedeli, işin süresi, işin kapsamı ve diğer teklif sahiplerinin teklif fiyatları ve değerlendirmeye esas teklif fiyatları yer alacaktır.

Tekliflerin incelenmesi, açıklığa kavuşturulması ve karşılaştırılmasıyla ve ihale kararıyla ilgili bilgiler ihale kararı ihaleyi kazanan teklif sahibine tebliğ edilene kadar gizli tutulacaktır.

- d. **TEKLİFLERİN GEÇERLİLİK SÜRESİ:** Teklifler, Teklif Vermeye Davet Madde 9'de belirtilen Tekliflerin son verilme tarihinden itibaren **otuz (30) gün** süreyle geçerli olacaktır.

Teklifler, son verilme tarihinden sonra değiştirilemez ve geçerlilik tarihinden önce geri çekilemez. Aksi takdirde Teklif Sahibi 1 (bir) yıl süreyle bir başka ihaleye çağrılmaz.

İdare Teklif Sahiplerinden tekliflerinin süresini belirteceği süre kadar uzatmalarını talep edebilir. İdarenin talebi ve Teklif Sahibinin cevabı yazılı olacak ve elektronik posta ile gönderilecektir. Teklif Sahibi, herhangi bir yaptırıma tabi olmaksızın süre uzatım talebini reddedip, teklifini geri çekebilir. Bu talebi kabul eden Teklif Sahibinden teklifini değiştirmesi istenemez veya buna müsaade edilmez.

- e. **TEKLİFİ OLUŞTURAN BELGELER**

Firmalardan teklifleri ile birlikte istenecek ve teklif değerlendirmede göz önüne alınacak belgeler aşağıda verilmiştir. Aşağıda (5,6,7 maddelerde) yer alan belgelerin asıllarını önceden İdareye sunan ve onaylatan firmalar tekliflerine onaylatmış oldukları kopya belgeleri koyabilirler.

1. **Teklif Formu**
2. **Fiyat Çizelgesi**
3. Teknik Şartname ve teknik şartnameye verilen cevapları içeren **Teknik Şartnameye Uygunluk Kontrol Listesi** gerektiği şekilde ayrıntılı olarak teklif sahibi firma tarafından doldurulacaktır.
4. **Tebliğat Bilgileri Beyanı** (Yetkili kişi adları, Telefon Numaraları, Vergi Dairesi ve Numarası. Mail adresleri, vb.)
5. Mevzuatı gereği ihale tarihinin içerisinde bulunduğu yılda alınmış, kayıtlı olduğu Ticaret ve/veya Sanayi Odası veya Meslek Odası Belgesi;  
*a. Gerçek kişi olması halinde, ilgisine göre Ticaret ve/veya Sanayi Odasına veya ilgili Meslek Odasına kayıtlı olduğunu gösterir belge,*

- b. Tüzel kişi olması halinde, mevzuatı gereği tüzel kişiliğin siciline kayıtlı bulunduğu Ticaret ve/veya Sanayi Odasından, tüzel kişiliğin sicile kayıtlı olduğuna dair belge,
6. Teklif vermeye yetkili olduğunu gösteren **imza beyannamesi veya imza sirküleri**;
- a. Gerçek kişi olması halinde, noter tasdikli imza beyannamesi,
- b. Tüzel kişi olması halinde, ilgisine göre tüzel kişiliğin ortakları, üyeleri veya kurucuları ile tüzel kişiliğin yönetimindeki görevlileri belirten son durumu gösterir Ticaret Sicil Gazetesi veya bu hususları tevsik eden belgeler ile tüzel kişiliğin noter tasdikli imza sirküleri,
7. **Vekâleten ihaleye katılma halinde**, teklifi imzalayan kişi veya kişilerin noter tasdikli vekâletnameleri ve imza sirküleri
8. **Vergi ve SGK Prim Borcu olmadığına dair taahhütname** (sözleşme imza aşamasında aslını getirmek şartıyla) **veya belge**
9. Teklif edilen kalem/kalemler için uygun teknik doküman ve/veya katalog(lar) ile diğer basılı materyaller,
10. Teklif edilen kalem/kalemler için satış sonrası hizmet veren firmaların isim, adres ve irtibat numaraları,
- 13.** Tekliflerin hazırlanması ve sunulması ile ilgili bütün masraflar istekliye aittir. İdare, ihalenin seyrine ve sonucuna bakılmaksızın, isteklinin üstlendiği bu masraflardan dolayı hiçbir şekilde sorumlu tutulamaz.

Mal alımı ve sözleşmeye ait taahhüdün yapılmasına ilişkin her türlü vergi, resim ve harçlarla sözleşme giderleri (ihale karar ve sözleşme damga pulu gibi) teklif sahibine aittir. İdare hizmet alımı süreci ve sonucuna bakılmaksızın bu tür masraflardan hiçbir şekilde sorumlu olmayacaktır.

- 14.** İşbu ihale kapsamında Kasım 2020 versiyon tarihli "Dünya Bankası IPF Borçluları için Satın Alma Düzenlemeleri - Yatırım Projesi Finansmanında Satın Alma Tedarik, Yapım İşleri, Danışmanlık Dışı Hizmetler ve Danışmanlık Hizmetleri" (**Satın Alma Düzenlemeleri**) ile 15 Ekim 2006'da yayınlanan, Ocak 2011'de ve 1 Temmuz 2016'da revize edilen Dünya Bankası'nın "IBRD İkazları, IDA Kredileri ve Hibeleri ile Finanse Edilen Projelerde Yolsuzluk ve Sahteciliği Önleme ve Mücadele Kılavuzu" (**Kılavuz**) hükümleri uygulanacaktır. Bu ihale, Dünya Bankası Satın Alma Düzenlemeleri - Ek XII Madde 5 de tariflenen Fiyat Teklifine Çağrı (Request for Quotations-RFQ) yöntemine uygun olarak yapılacaktır.

Dünya Bankası Satın Alma Düzenlemelerine ve Dolandırıcılık ve Yolsuzluk Klavuzuna aşağıdaki linklerden ulaşılabilir:

[Satın Alma Düzenlemeleri \(Türkçe\) için tıklayınız!](#)

[Satın Alma Düzenlemeleri \(İngilizce\) için tıklayınız!](#)

[Yolsuzlukla Mücadele Kılavuzu için tıklayınız!](#)

- 15.** Bu ihale 4734 sayılı Kamu İhale Kanunu'nun 3c Maddesi<sup>3</sup> hükümlerine göre 4734 Sayılı

<sup>3</sup> İstisnalar-Madde 3-c) Uluslararası anlaşmalar gereğince sağlanan dış finansman ile yaptırılacak olan ve finansman anlaşmasında farklı ihale usul ve esaslarının uygulanacağı belirtilen mal veya hizmet alımları ile yapım işleri; uluslararası sermaye piyasalarından yapılacak borçlanmalara ilişkin her türlü danışmanlık ve kredi derecelendirme hizmetleri; Türkiye Cumhuriyet Merkez Bankasının teknolojiye, güvenliğe, banknot ve kıymetli evrak üretimi ve basımına ilişkin mal ve hizmet alımları, Türkiye Cumhuriyet Merkez Bankasının dış kaynak temini ve danışmanlık hizmeti alımları; özelleştirme uygulamaları için 24.11.1994 tarihli ve 4046 sayılı Kanun çerçevesinde yapılacak her türlü danışmanlık hizmet alımları; hava taşımacılığı yapan teşebbüs, işletme ve şirketlerin ticari faaliyetlerine ilişkin mal ve hizmet alımları, Ceza ve ihalelerden yasaklama hükümleri hariç bu Kanuna tâbi değildir.

Kamu İhale Kanunu (KİK) hükümlerinden istisnadır.

16. İhale ile ilgili bilgi edinmek üzere yazılı olarak mesai saatleri (10:00-17:00) içinde İdare'nin Madde 5'te yer alan adresinde başvuru yapılabilir.
17. Teklif Vermeye Daveti aldığınızı ve ihaleye teklif verip vermeyeceğinizi [destekhizmetleri@kilis.bel.tr](mailto:destekhizmetleri@kilis.bel.tr) adresine teyit ediniz.

**İdare Yetkilisi**  
**İsim Soyisim**

## II. BÖLÜM

### Temin Kayıt ve Şartları

**İhale No: SILKROAD TDA-KILIS-SGM.GOODS.03**

**1. Teklif Fiyatları:**

Teklif fiyatları teçhizat ve donanım kalemlerinin İdarenin belirtilen adresine, şartnamesine uygun olarak teslimi ve montajı ile ilgili her türlü masrafı içerecektir.

**2. Sabit Fiyat:**

Teklif fiyatı sabit olacak ve sözleşmenin yürütülmesi süresince herhangi bir ayarlamaya tabi tutulmayacaktır.

**3. Yedek Parça ve Kullanım Kılavuzları:**

Satıcı davet konusu Malların garanti süresini takiben T.C. Sanayi ve Teknoloji Bakanlığı "Sanayi Mallarının Satış Sonrası Hizmetleri Hakkında Yönetmelikte" belirlenmiş süreyle yedek parçalarının bulunabilirliğini sağlayacaktır. Firma uygun olan her bir kalem için Türkçe ve/veya İngilizce işletme ve bakım onarım el kitapları verecektir.

**4. Menşei Ülke (Üretici Ülke) :**

Teklif edilen malların menşei, Kasım 2020 versiyon tarihli "DÜNYA BANKASI IPF Borçluları için Satın Alma Düzenlemeleri- Yatırım Projesi Finansmanında Satın Alma Tedarik, Yapım İşleri, Danışmanlık Dışı Hizmetler ve Danışmanlık Hizmetleri" (Satınalma Düzenlemeleri)'ne göre, Satınalma Düzenlemelerinin 3.23 maddesi uyarınca yasaklanmamış olması kaydıyla herhangi bir ülke olabilir. Malların menşei fiyat çizelgesinde beyan edilmelidir.

**5. Kesin Teminat:**

Başarılı teklif sahibi, Alıcı tarafından ihalenin kendisinde kaldığının bildirilmesinden sonra 3(üç) gün içerisinde, Kamu İhale Kanunundaki örneğe uygun, Sözleşme Fiyatının % 6 (yüzde altı)sı oranında Hazine Müsteşarlığınca belirlenen bankaların vereceği bir banka teminat mektubunu İdareye verecek veya kesin teminat miktarı kadar nakit parayı Kilis Belediyesi Mali Hizmetler Biriminin ilgili hesabına yatırarak dekontunu İdareye teslim edecektir. Banka teminat mektubunun süresi malların garanti süresini de içerecek şekilde malların muayene ve kabul tarihinden itibaren en az 2 (iki) yıl olacaktır. Sözleşme para birimi ve kesin teminat para birimi aynı olacaktır.

Kesin Teminat Satıcının garanti yükümlülükleri de dahil olmak üzere sözleşme şartlarını yerine getirmesinden sonra en geç otuz (30) gün içinde Satıcıya tutanak ile iade edilecektir. Tedarikçinin sözleşme hükümlerini yerine getirememesi halinde Alıcı ortaya çıkacak zararları kesin teminattan tahsil edebilir.

**6. Teslimat Programı:**

Mallar, sözleşmenin imzalanmasını takiben en geç **30 (Otuz) takvim günü** içinde

aşağıdaki adreste gerekirse montajı yapılmış, her halükârda testleri tamamlanmış ve kullanıma hazır şekilde teslim edilecektir.

Kanuni Sultan Süleyman, Erciyes Sk. No:15, 79000 Kilis Merkez/Kilis

#### **7. Muayene ve Kabul:**

Mallar şartnamesinde yer alan şartlara ve teklifte yer alan özelliklerine uygunlukları açısından incelenecek ve test edilecektir. Malların kabulü, Satıcının ve Alıcının temsilcileri önünde yapılacaktır. Kabul testleri sonucunda, malların arızalı, kusurlu veya şarta nameye uygun olmadığı tespit edilirse Satıcı masraflarını kendisi karşılamak kaydıyla, buna ilişkin Alıcının göndereceği bildirimini aldıktan sonra en geç **5 (Beş)** gün içinde malı yenisiyle değiştirecek, arızayı giderecek veya malları şarta nameye uygun hale getirecektir.

Satıcı yukarıda belirtilen şartlara uymadığı takdirde “Temin Kayıt ve Şartları” Madde 10 “İşin Yerine Getirilememesi (Satıcının Gecikmesi)” hükümleri uygulanacaktır.

Kabul testleri (kontrolleri) Malların muayene ve kabule hazır olduğunun Satıcı tarafından Alıcıya bildirilmesini takiben en geç **5 (beş)** gün içinde tamamlanacaktır. Kabul testlerinin başarıyla tamamlanmasından sonra, Alıcı ve Satıcı tarafından bir kabul tutanağı hazırlanacaktır. Tutanakta malların teslim edildiği ve kesin kabullerinin yapıldığı tarih belirtilecektir. Garanti süresi Malların kabul işlemlerinden sonra başlayacaktır.

#### **8. Garanti:**

Mallar Alıcı tarafından kabul edildikten sonra işçilik ve imalat hatalarına karşı, Satıcı tarafından daha uzun bir teminat süresi teklif edilmemişse, en az **24 (yirmi dört) ay** süreyle imalatçı garantisi altında olacaktır. Garanti sürecinde değişen parça ve ekipmanın ilgili kısmı için 24 aylık garanti süresi yeniden başlayacaktır. Alıcı garanti kapsamında meydana gelen taleplerini derhal Satıcıya bildirecektir. Satıcı arıza bildirimini aldıktan sonra en kısa zamanda harekete geçerek, konu ile ilgilenecek ve bildirimini aldıktan sonra en geç **7 iş günü** içerisinde müdahale edilip parça değişimi gerekiyorsa **30 gün** içerisinde değiştirmekle mükelleftir. Garanti süresi içinde Satıcı masrafları kendisine ait olmak üzere, verilen sürelerde arızaya müdahale etmez veya arızayı verilen sürede gideremez ve/veya arızalı teçhizatı yenisiyle değiştirmezse, Alıcı, masrafları ve riski Satıcıya ait olmak üzere arızanın giderilmesi ve/veya arızalı teçhizatın yenisiyle değiştirilmesi için gerekli olan her türlü önlemi alma hakkını saklı tutacaktır.

#### **Bakım Hizmeti**

Malların muayene ve kabulünü takiben **2 (iki) yıl** süreyle ekipmanların gerektirdiği ölçüde ücretsiz yerinde periyodik bakım servisi verilecektir. Firma **2 (iki) yıl** boyunca servis ve periyodik bakım hizmeti vereceği ekipman listesini ve bakım periyodunu da teklifinde açıkça bildirecektir.

#### **9. Ödeme:**

Ödeme, malların muayene ve kabul tutanağı ile birlikte ilgili faturanın ve varsa garanti belgesi gibi diğer teknik dokümantasyonun Alıcıya verilmesini takiben en geç **45 (kırkbeş) gün** içinde Satıcının banka hesabına yapılacaktır.

#### **10. İşin Yerine Getirilememesi (Satıcının Gecikmesi):**

Satıcı Sözleşmede belirtilen süresi içinde Malların tamamını veya herhangi bir kısmını teslim edemez ve hizmetleri yerine getiremez ise, Alıcı, gecikilen her bir gün için, toplamda Sözleşme Bedelinin %6'sını geçmeyecek biçimde, sözleşme fiyatının **binde ikisine (%0.2)** eşit bir meblağı gecikme cezası olarak kesecektir. Kesintiler **yüzde altıya (%6)** ulaştığında, Alıcı Sözleşmeyi feshedebilir.

#### **Sözleşmenin Görülen Lüzum Üzerine Feshi**

- (a) Alıcı, Satıcıya bildirimde bulunarak, Sözleşmeyi gördüğü lüzum üzerine herhangi bir zamanda kısmen veya tamamen feshedebilir. Bu fesih bildiriminde; feshin Alıcının gördüğü lüzum üzerine yapıldığının yanı sıra, Sözleşme çerçevesindeki işin ne ölçüde feshedildiği ve fesih işleminin yürürlüğe gireceği tarih belirtilecektir.
- (b) Fesih bildiriminden Satıcıya iletilmesinden itibaren yirmi sekiz (28) gün içinde tamamlanıp sevke hazır hale gelen Mallar, Alıcı tarafından Sözleşme hükümlerine göre ve Sözleşmede öngörülen fiyatlarla kabul edilecektir. Geri kalan Mallar ile ilgili olarak Alıcı:
  - i. Herhangi bir bölümü Sözleşme hükümlerine göre ve Sözleşmede öngörülen fiyatlarla tamamlattırıp teslim alabilir ve/veya
  - ii. Geri kalan Malların ve İlgili Hizmetlerin siparişini iptal ederek kısmen tamamlanmış Mallar ve varsa İlgili Hizmetler ile Satıcı tarafından daha önce satın alınmış malzeme ve parçalar için mutabık kalınan meblağı Satıcıya ödeme yoluna gidebilir.

#### **11. Devir:**

Satıcı sözleşme kapsamında yerine getireceği yükümlülüklerini Alıcının yazılı onayı olmadıkça kısmen veya tamamen devredemez.

#### **12. Anlaşmazlıkların Çözümü:**

Alıcı ve Satıcı, aralarında Sözleşme hükümlerinin uygulanmasına ilişkin herhangi bir anlaşmazlık veya uyuşmazlık çıkması durumunda, bunu doğrudan ve gayri resmi görüşmeler yoluyla dostane bir biçimde çözmek için ellerinden gelen her türlü çabayı göstereceklerdir. Anlaşmazlık veya uyuşmazlık, **otuz (30) gün** içinde sulh yoluyla çözümlenemezse, konu Alıcı veya Satıcı tarafından **Kilis Mahkemelerine** havale edilebilir.

#### **13. Geçerli Kanun (Uygulanacak Yasa):**

Sözleşmenin yorumu Türkiye Cumhuriyeti Kanunlarına göre yapılacaktır.

#### **14. Bildirimler:**

İşbu Sözleşme ile ilgili olarak verilecek ya da yapılacak her türlü bildirim, istemler veya gerekli olurlar veya izinler yazılı olacaktır. Bu kabil herhangi bir bildirim istem veya olur,

ilgili Tarafa elden teslim edildiği veya Tarafların adreslerine taahhütlü posta veya e-posta ile gönderildiği takdirde ilgili Tarafa usulü dairesinde tebliğ edilmiş sayılacaktır. Bildirimler aşağıdaki koşulların oluşması durumunda yürürlüğe girecektir: (i) Elden teslim yapıldığı veya taahhütlü posta ile yollandığında bildirim alıldığı zaman; (ii) E-posta ile gönderilmesi durumunda gönderildi onayından 24 saat sonra. Taraflardan herhangi biri, karşı Tarafa bildirimde bulunmak suretiyle Sözleşmede belirtilen adresini değiştirebilir.

**Alıcı/İdare:**

Kilis Belediye Başkanlığı  
Destek Hizmetleri Müdürlüğü  
Yavuz Sultan Selim Mahallesi İlhami Toprak Caddesi  
No : 7  
Telefon: 0348 813 1010- Dahili: 1140-1141-1120-  
1123-1145  
destekhizmetleri@kilis.bel.tr

**Satıcı**

.....  
.....  
.....  
.....  
.....  
Telefon: + 90  
Faks: + 90

**Sözleşmeye ek olarak aşağıdaki belgeler eklenecektir:**

Alıcı tarafından verilen;

- a) Sözleşmeye Davet Mektubu
- b) TVD üzerinde yapılan Zeyilnameler (*varsa*)

Teklif Sahibi tarafından verilen kaşeli imzalı;

- c) Teklif Formu ile Fiyat Çizelgesi;
- d) Teknik Şartnameler ve Teknik Şartnameye Uygunluk Kontrol Listesi
- e) Temin Kayıt ve Şartları
- f) Teknik doküman ve/veya katalog(lar) ile satış sonrası hizmet veren firmaların isim, adres ve irtibat numaraları,
- g) Dünya Bankası Sahtecilik ve Yolsuzluk Uygulamaları
- h) Tebligat Bilgileri Beyanı
- i) Vergi ve SGK Prim Borcu olmadığına dair belge (*Sözleşme imza tarihinden önce son 15 günde alınmış*)
- j) Ticaret ve/veya Sanayi Odası veya Meslek Odası Belgesi (*ihale yapılan yılda alınmış*)
- k) İmza Beyannamesi veya İmza Sirküleri
- l) Kesin Teminat Mektubu

### III. BÖLÜM

#### TEKNİK ŞARTNAME

#### GENEL ŞARTLAR

1. Tüm ürünler, yeni ve daha önce kullanılmamış olmalı, hiçbir yerlerinde kırık, çizik, çatlak, deformasyon ve hata bulunmamalı, orijinal ambalajlarında ve açılmamış olarak teslim edilmelidir,
2. İdare uygun olduğunda ürünlerin sipariş aşamasında istediği rengi seçme hakkını saklı tutmaktadır.

TEFRİŞLER	AÇIKLAMALAR	ADET
<a href="#">HM-01 220x60x100 cm danışma masası (43.690.1102)</a>	<a href="#">Gövde 18 mm. MDF üzeri melamin kaplı olacaktır. Açık kalan kenarlar 2 mm. PVC bant ile kaplanacaktır. Açılı gelen yüzeyler 45 derece gönye burun birleştirme olacaktır. Ürün demonte olup, metal minifix bağlantı ve çap 8' lik plastik kavela ile toplanacaktır.</a>	<a href="#">1</a>
<a href="#">HM-02 KOLTUK, DONER, UYGULAMA ATÖLYESİ, ÇALIŞMA,45x45 cm (77.190.1081)</a>	<a href="#">Plastik iç ve dış malzemeli,Oturma kısmı, ahşap üzeri sünger kaplamalı, Yükseklik ayarı yapılabilen360 derece dönen tekerlekli,60cm. çapında polipropilen ayak ve kolçağa sahip sandalye</a>	<a href="#">22</a>
<a href="#">HM-03 L ÇALIŞMA MASASI 70*160 (77.190.1082)</a>	<a href="#">Masa üst tablası 30 mm. melamin kaplı yonga levhadan olup, kenarları 2 mm Pvc olacaktır. Ayaklar metal ayak olup, elektrostatik toz boyalı olacaktır.Priz ve internet bağlantısı masa üzerinde düşünülecektir. Keson yapılacaktır.</a>	<a href="#">14</a>
<a href="#">HM-04 TEZGAH, 40*205 cm (77.130.1007)</a>	<a href="#">Gövde Mdf lam malzemeden imal edilecektir. Kavisler CNC makinasında gönyeli kesim yapıлып, gergi yöntemi ile tutkallanacaktır. Üst tabla 18+18+18 mm. melamin kaplı yonga levhadan yapıлып, demonte olarak uygulanacaktır.</a>	<a href="#">1</a>
<a href="#">HM-05 KOLTUK, ZİYARETÇİ, 45x45x40 cm (77.190.1041)</a>	-	<a href="#">4</a>
<a href="#">HM-06 SEHPA120*180*35 (77.190.1088)</a>	<a href="#">Sehpanın gövdesi 18 mm. MDF üzeri melamin kaplı olacaktır.</a>	<a href="#">1</a>
<a href="#">HM-07 KOLTUK ÜÇLÜ 85*230cm (77.190.1086)</a>	<a href="#">Metal ayak üzeri mdf levha üzeri melamin kaplı tabla olacaktır.Alt kısmında çekmeceli keson mevcuttur.</a>	<a href="#">2</a>
<a href="#">HM-08 KİTAPLIK, 30*360cm (ÖZEL-01x6)</a>	<a href="#">Metal strüktür içerisine mdf raf entegre edilecektir.</a>	<a href="#">6</a>
<a href="#">HM-09 KİTAPLIK, 30x240 cm (ÖZEL-01x4)</a>	<a href="#">Metal strüktür içerisine mdf raf entegre edilecektir.</a>	<a href="#">4</a>
<a href="#">HM-10 TOPLANTI MASA, 100x250x75 cm (ÖZEL-02)</a>	<a href="#">Gövde Mdf lam malzemeden imal edilecektir. Kavisler CNC makinasında gönyeli kesim yapıлып, gergi yöntemi ile tutkallanacaktır. Üst tabla 18+18+18 mm. melamin kaplı yonga levhadan yapıлып, demonte olarak uygulanacaktır.</a>	<a href="#">1</a>



<a href="#">HM-11 DUVAR KAPLAMA 715x295 (77.130.1019)</a>	<a href="#">Mdf panel ile uygulaması yapılacak olan duvar dekoru alt aydınlatmalara sahiptir. Duvar kaplamasının dönüşmesiyle oturma alanı oluşturulacaktır.</a>	<a href="#">1</a>
<a href="#">HM-13 KAFETERYA, BAR SANDALYESİ, (ÖZEL-03)</a>	-	<a href="#">4</a>
<a href="#">HM-14 SEHPA,90x35 cm (77.190.1088)</a>	<a href="#">Sehpa üst tablası 30 mm. melamin kaplı yonga levhadan olup, kenarları 2 mm Pvc olacaktır.</a>	<a href="#">1</a>
<a href="#">HM-15 KOLTUK, OKUMA, 75X60 cm (77.190.1087)</a>	<a href="#">Siyah deri kaplı metal iskeletten olacaktır.</a>	<a href="#">2</a>
<a href="#">HM-16 SEHPA BEKLEME ALANI,50X50x45 cm (77.190.1088)</a>	<a href="#">Sehpa üst tablası 30 mm. melamin kaplı yonga levhadan olup, kenarları 2 mm Pvc olacaktır. Ayaklar metal ayak olup, elektrostatik toz boyalı olacaktır.</a>	<a href="#">1</a>
<a href="#">HM-17 PUF,100x45 cm (77.190.1087)</a>	-	<a href="#">3</a>
<a href="#">HM-18 TABLO 130X130 CM (ÖZEL-04)</a>	-	<a href="#">6</a>
<a href="#">HM-19 TABELA (ÖZEL-05)</a>	<a href="#">Kilis sosyal girişimcilik merkezinin logosuyla oluşturulmuş tabela yapılacaktır. Çap 60 cm</a>	<a href="#">1</a>
<a href="#">HM-20 KELİME BULUTU TABELA (ÖZEL- 06)</a>	-	<a href="#">2</a>
<a href="#">HM-21 TV UNİTESİ (ÖZEL-07)</a>	<a href="#">Lambri duvar kaplama malzemesi ile duvarın tamamı kaplanacaktır. 30x240x35 cmlik yerden 70 cm yükseklikte kutu şeklinde tv altlığı duvara monte edilecektir.</a>	<a href="#">1</a>
<a href="#">HM-22 SAKSI (ÖZEL-08)</a>	-	<a href="#">3</a>
<a href="#">HM-23 L KÖŞE KOLTUK, 245X200 (ÖZEL- 09)</a>	<a href="#">İskeletinde kayın ağacı kullanılıp oturumunda kumaş kullanılacaktır.</a>	<a href="#">1</a>
<a href="#">HM-25 JALUZİ PERDE (ÖZEL-10) 50CM</a>	-	<a href="#">7</a>
<a href="#">MASA BAYRAKLARI (ÖZEL-11)</a>		<a href="#">12</a>
<a href="#">FLAMA BAYRAKLARI (ÖZEL-12)</a>		<a href="#">12</a>
<a href="#">STICKER (ÖZEL-13)</a>		<a href="#">150</a>
<a href="#">GİRİŞ TABELASI (ÖZEL-14)</a>		<a href="#">1</a>
<a href="#">BİLGİ TABELASI (ÖZEL-15)</a>		<a href="#">2</a>
<a href="#">BROŞÜR (ÖZEL-16)</a>		<a href="#">700</a>
<a href="#">ŞİKAYET KUTUSU (ÖZEL-17)</a>		<a href="#">1</a>
<a href="#">POSTER (ÖZEL-18)</a>		<a href="#">9</a>

### **KİLİS SOSYAL GİRİŞİMCİLİK MERKEZİ ÖZEL TEKNİK ŞARTNAME**

#### **Teklif Cetveli Sıra No:1**

#### **HM:01**

#### **Ürün Adı: Danışma Masası**

#### **Malzeme Özellikleri:**

[Gövde 18 mm. MDF üzeri melamin kaplı olacaktır. Açık kalan kenarlar 2 mm. PVC bant ile kaplanacaktır.](#)

[Açılı gelen yüzeyler 45 derece gönye burun birleştirme olacaktır.](#)

[Ürün demonte olup, metal minifix bağlantı ve çap 8' lik plastik kavela ile toplanacaktır.](#)

[1ADET](#)

#### **Ürün Ölçüleri:**

[En: 220 cm , Derinlik:60 cm, Yükseklik :100 cm](#)

[Kalınlaştırmalar: 3,2 cm Arkalık :MDF \(18 mm\)](#)

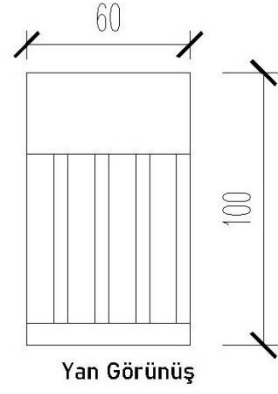
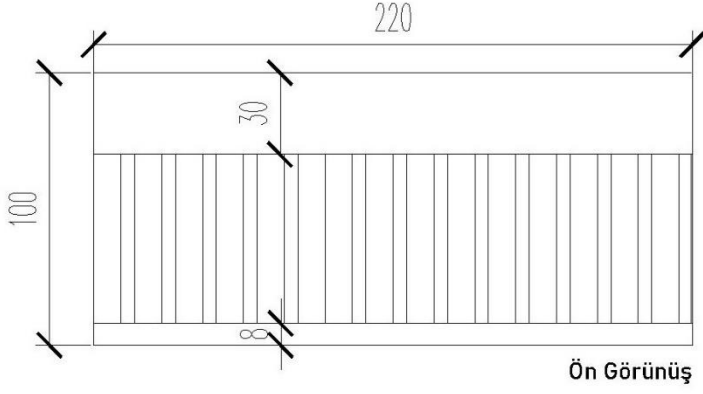
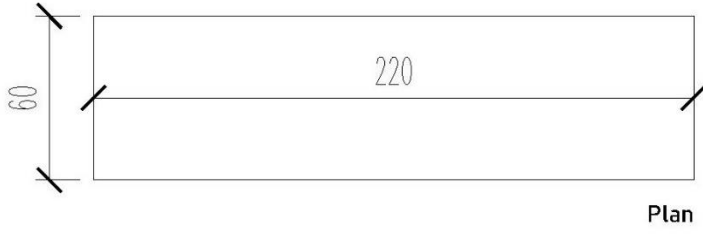

## RENDER



**KİLİS SOSYAL GİRİŞİMCİLİK MERKEZİ ÖZEL TEKNİK ŞARTNAME**

**Teklif Cetveli Sıra No:2**

**HM:04**

**Ürün Adı: Tezgah**

**Malzeme Özellikleri:**

Tezgah üst tablası 30 mm. melamin kaplı yonga levhadan olup, kenarları 2 mm Pvc olacaktır.

3 lü çekmece mevcuttur.

1 ADET

**Ürün Ölçüleri:**

**En: 205 cm , Derinlik:40 cm, Yükseklik :95 cm**

**Kalınlaştırmalar: 3,2 cm Arkalık :MDF (18 mm)**

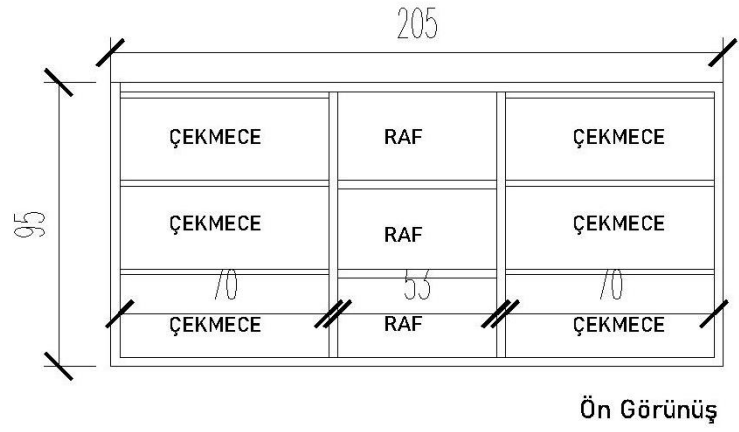
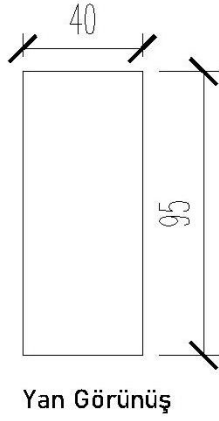
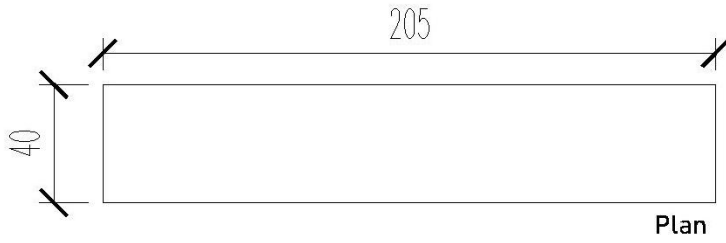



**KİLİS SOSYAL GİRİŞİMCİLİK MERKEZİ ÖZEL TEKNİK ŞARTNAME**

**Teklif Cetveli Sıra No:3**

**HM:11**

**Ürün Adı: Duvar Kaplama**

**Malzeme Özellikleri: Mdf panel ile uygulaması yapılacak olan duvar dekoru alt aydınlatmalara sahiptir. Duvar kaplamasının dönüşmesiyle oturma alanı oluşturulacaktır.**

**1 ADET**

**Ürün Ölçüleri:**

**En: 2708 cm , Derinlik:58 cm, Yükseklik :295 cm**

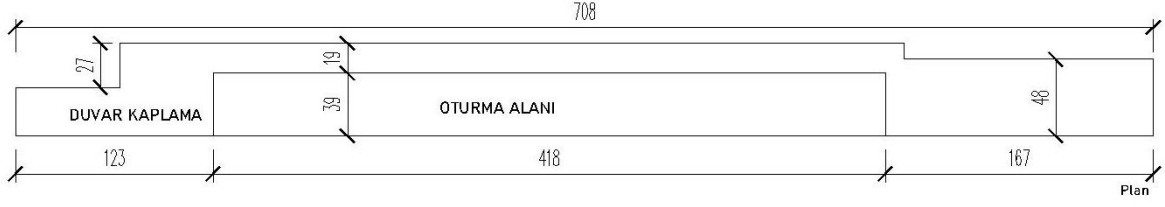

## RENDER



### KİLİS SOSYAL GİRİŞİMCİLİK MERKEZİ ÖZEL TEKNİK ŞARTNAME

#### Teklif Cetveli Sıra No:4

#### HM:05

#### Ürün Adı: Ziyaretçi Koltuğu

#### Malzeme Özellikleri:

Siyah deri kaplı metal iskeletten olacaktır.

#### 4 ADET

#### Ürün Ölçüleri:

En: 45 cm , Derinlik:40 cm, Yükseklik :80 cm

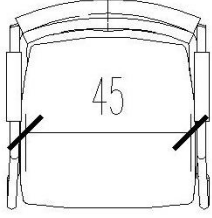

Plan

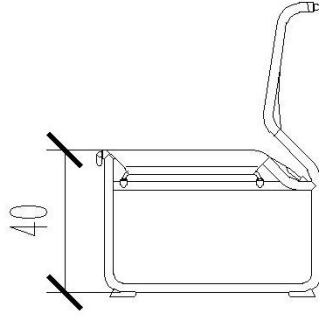

Yan Görünüş

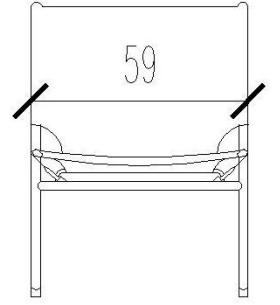

Ön Görünüş



**KİLİS SOSYAL GİRİŞİMCİLİK MERKEZİ ÖZEL TEKNİK ŞARTNAME**

**Teklif Cetveli Sıra No:5**  
**HM:02**

**Ürün Adı:** Çalışma Koltuğu, Döner

**Malzeme Özellikleri:**

Plastik iç ve dış malzemeli, Oturma kısmı, ahşap üzeri sünger kaplamalı, Yükseklik ayarı yapılabilen 360 derece dönen tekerlekli, 60cm. çapında polipropilen ayak ve kolçağa sahip sandalye

**22 ADET**

**Ürün Ölçüleri:**

**En: 45 cm , Derinlik:45 cm, Yükseklik :95 cm**

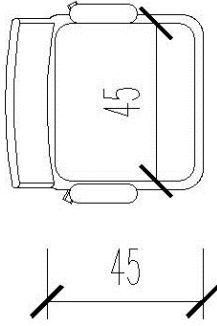

Plan

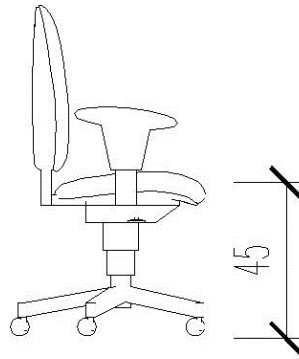

Yan Görünüş

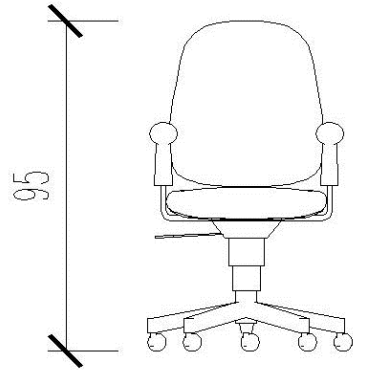

Ön Görünüş

**Render**



**KILIS SOSYAL GİRİŞİMCİLİK MERKEZİ ÖZEL TEKNİK ŞARTNAME**

**Teklif Cetveli Sıra No:6**

**HM:03**

**Ürün Adı: L Çalışma Masası**

**Malzeme Özellikleri:**

Masa üst tablası 30 mm. melamin kaplı yonga levhadan olacaktır.

Ayaklar metal ayak olup, elektrostatik toz boyalı olacaktır.  
Priz ve internet bağlantısı masa üzerinde düşünülecektir.  
Keson yapılacaktır.

14 ADET

Ürün Ölçüleri:

En: 160 cm , Derinlik:70 cm, Yükseklik :75 cm  
Kalınlaştırmalar: 3,2 cm Arkalık :MDF (18 mm)

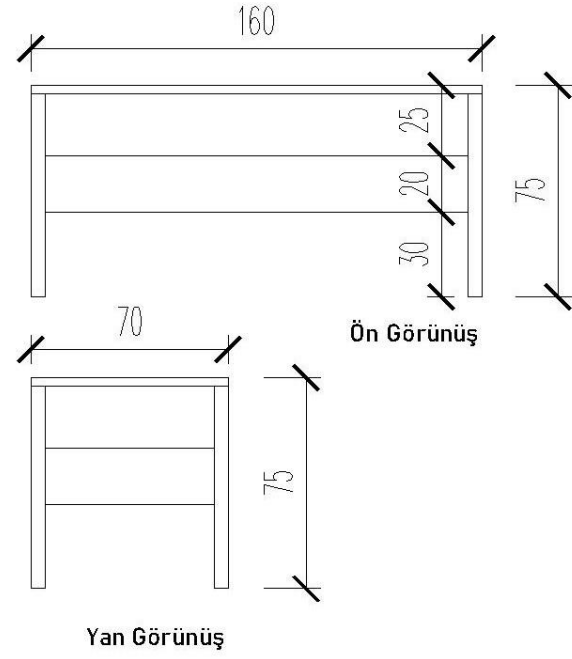
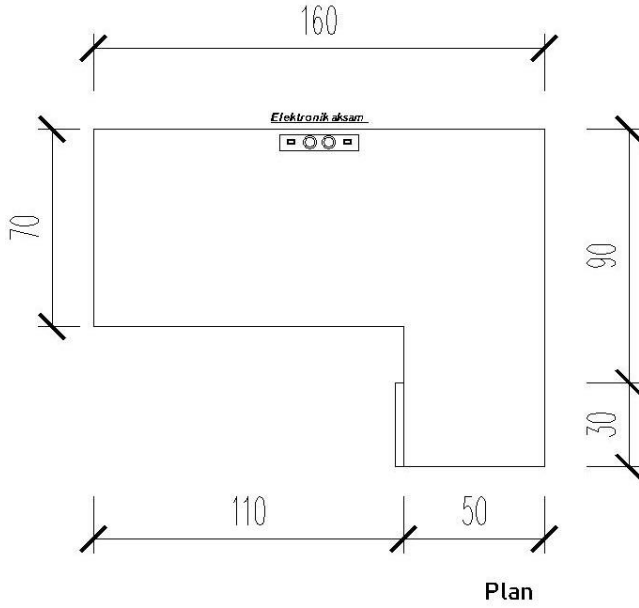

RENDER





**KİLİS SOSYAL GİRİŞİMCİLİK MERKEZİ ÖZEL TEKNİK ŞARTNAME**

**Teklif Cetveli Sıra No:7**

**HM:07**

**Ürün Adı: Koltuk,Üçlü**

**Malzeme Özellikleri: Sehpanın gövdesi 18 mm. MDF üzeri melamin kaplı olacaktır.**

**2 ADET**

**Ürün Ölçüleri:**

**En: 180 cm , Derinlik:120 cm, Yükseklik :35 cm**

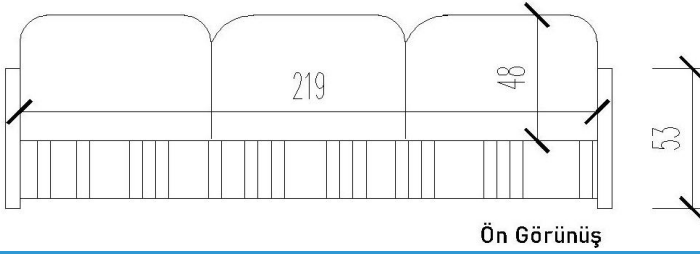
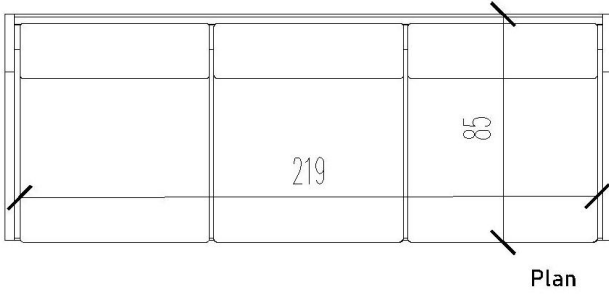

**RENDER**



**KİLİS SOSYAL GİRİŞİMCİLİK MERKEZİ ÖZEL TEKNİK ŞARTNAME**

**Teklif Cetveli Sıra No:8**

**HM:15**

**Ürün Adı: Tekli Koltuk, Bekleme Alanı**

**Malzeme Özellikleri: Deri oturumlu ayakları ise metal aksamı olacaktır.**

**2 ADET**

**Ürün Ölçüleri:**

**En: 50 cm , Derinlik:80 cm, Yükseklik :45 cm**

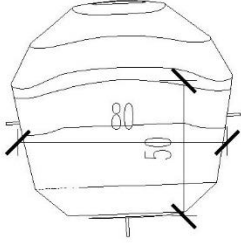

Plan

#### RENDER



KİLİS SOSYAL GİRİŞİMCİLİK MERKEZİ ÖZEL TEKNİK ŞARTNAME

**Teklif Cetveli Sıra No:8**

**HM:17**

**Ürün Adı: Puf Koltuk, Orta Alan**

**Malzeme Özellikleri:**

**3 ADET**

**Ürün Ölçüleri:**

**En: 100 cm , Derinlik:100 cm, Yükseklik :45 cm**

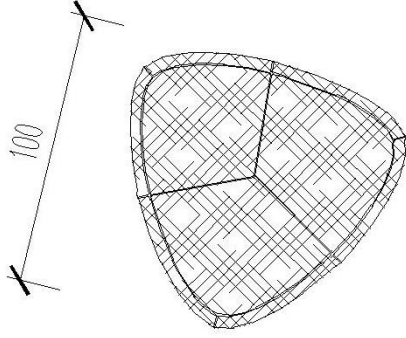

Plan

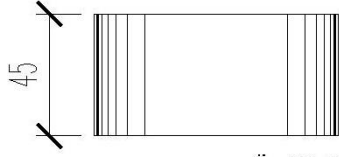

Ön Görünüş

## RENDER



## KİLİS SOSYAL GİRİŞİMCİLİK MERKEZİ ÖZEL TEKNİK ŞARTNAME

### Teklif Cetveli Sıra No:9

HM:06

Ürün Adı: Sehpa

Malzeme Özellikleri: Sehpanın gövdesi 18 mm. MDF üzeri melamin kaplı olacaktır.

1 ADET

Ürün Ölçüleri:

En: 180 cm , Derinlik:120 cm, Yükseklik :35 cm

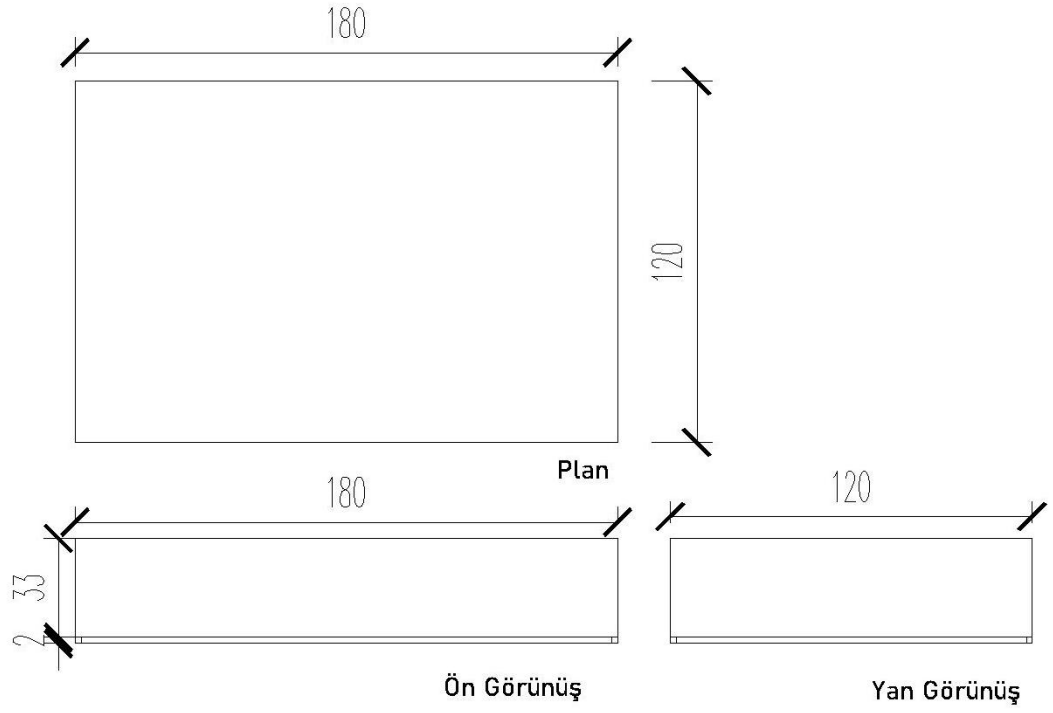

## RENDER



**KİLİS SOSYAL GİRİŞİMCİLİK MERKEZİ ÖZEL TEKNİK ŞARTNAME**

**Teklif Cetveli Sıra No:9**

**HM:16**

**Ürün Adı: Sehpa, Bekleme Alanı**

**Malzeme Özellikleri: Sehpa üst tablası 30 mm. melamin kaplı yonga levhadan olup, kenarları 2 mm Pvc olacaktır.**

**1 ADET**

**Ürün Ölçüleri:**

**En: 50 cm , Derinlik:50 cm, Yükseklik :45 cm**

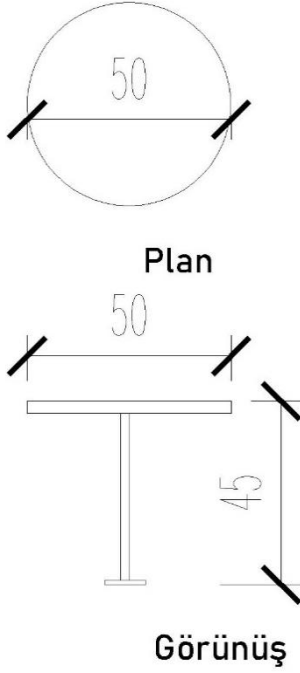

**RENDER**



**KİLİS SOSYAL GİRİŞİMCİLİK MERKEZİ ÖZEL TEKNİK ŞARTNAME**

**Teklif Cetveli Sıra No:9**

**HM:14**

**Ürün Adı: Sehpa, Danışma**

**Malzeme Özellikleri: Sehpa üst tablası 30 mm. melamin kaplı yonga levhadan olup, kenarları 2 mm Pvc olacaktır.**

**1 ADET**

**Ürün Ölçüleri:**

**En: 90 cm , Derinlik:90 cm, Yükseklik :35 cm**

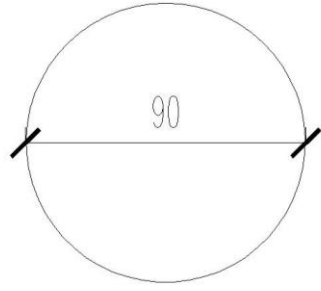

Plan

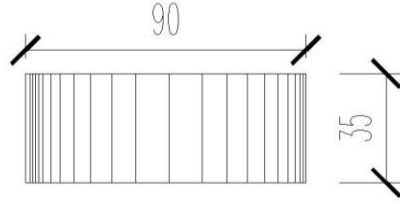

Ön Görünüş

## RENDER



**KİLİS SOSYAL GİRİŞİMCİLİK MERKEZİ ÖZEL TEKNİK ŞARTNAME**



**Teklif Cetveli Sıra No:10**

**HM:08**

**Ürün Adı: Kitaplık, Bekleme Alanı**

**Malzeme Özellikleri: Metal strüktür içerisine mdf raf entegre edilecektir.**

**1 ADET**

**Ürün Ölçüleri:**

**En: 365 cm , Derinlik:50 cm, Yükseklik :150 cm**

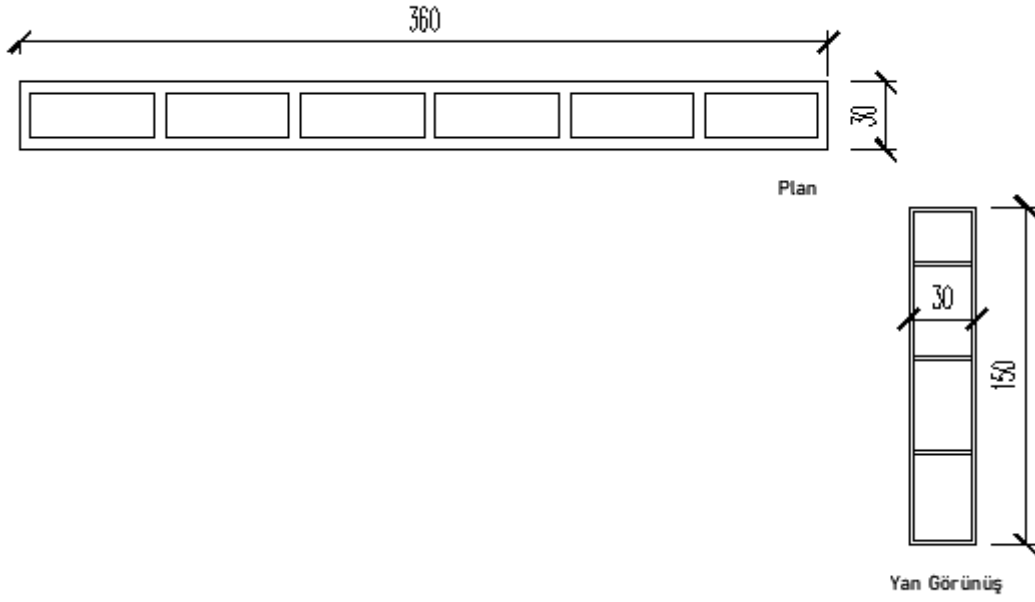

**RENDER**



**KİLİS SOSYAL GİRİŞİMCİLİK MERKEZİ ÖZEL TEKNİK ŞARTNAME**

**Teklif Cetveli Sıra No:10**

**HM:09**

**Ürün Adı: Kitaplık, Çalışma Alanı**

**Malzeme Özellikleri: Metal strüktür içerisinde mdf raf entegre edilecektir.**

**1 ADET**

**Ürün Ölçüleri:**

**En: 250 cm , Derinlik:30 cm, Yükseklik :150 cm**

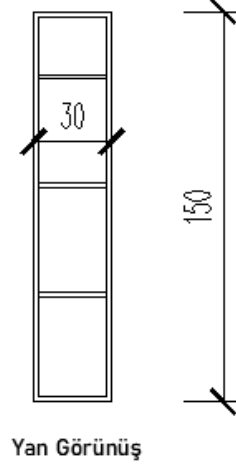
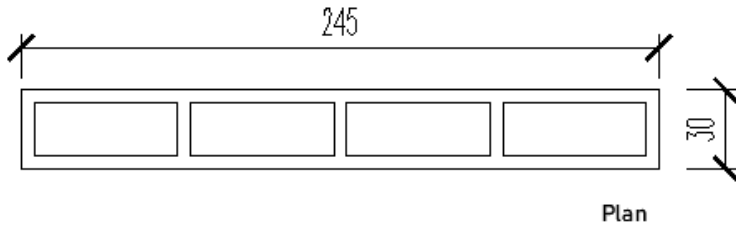

## RENDER



**KİLİS SOSYAL GİRİŞİMCİLİK MERKEZİ ÖZEL TEKNİK ŞARTNAME**

**Teklif Cetveli Sıra No:11**

**HM:10**

**Ürün Adı: Toplantı Masası (ÖZEL 02)**

**Malzeme Özellikleri:** Gövde Mdf lam malzemedden imal edilecektir. Kavisler CNC makinasında gönyeli kesim yapılip, gergi yöntemi ile tutkallanacaktır. Üst tabla 18+18+18 mm. melamin kaplı yonga levhadan yapılip, demonte olarak uygulanacaktır.

**1 ADET**

**Ürün Ölçüleri:**

**En: 250 cm , Derinlik:100 cm, Yükseklik :75 cm**

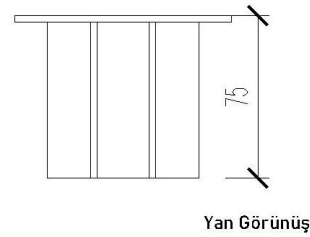
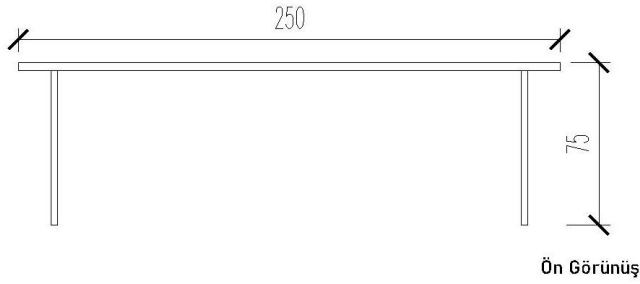
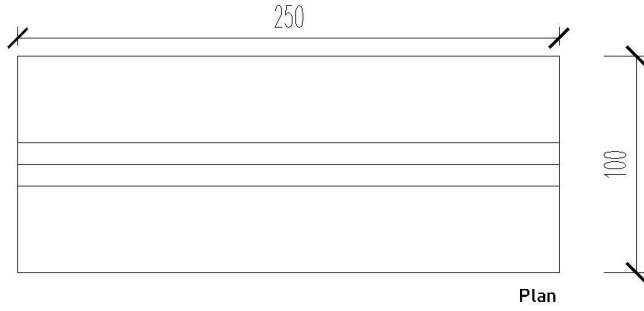

**RENDER**



## KİLİS SOSYAL GİRİŞİMCİLİK MERKEZİ ÖZEL TEKNİK ŞARTNAME

**Teklif Cetveli Sıra No:12**

**HM:13**

**Ürün Adı: Bar Taburesi, Kafeterya (ÖZEL 03)**

**Malzeme Özellikleri: Metal malzemeden üretilecektir. Oturumu suni deri olacaktır.**

**4 ADET**

**Ürün Ölçüleri:**

**En: 36 cm , Derinlik:36 cm, Yükseklik :62 cm**

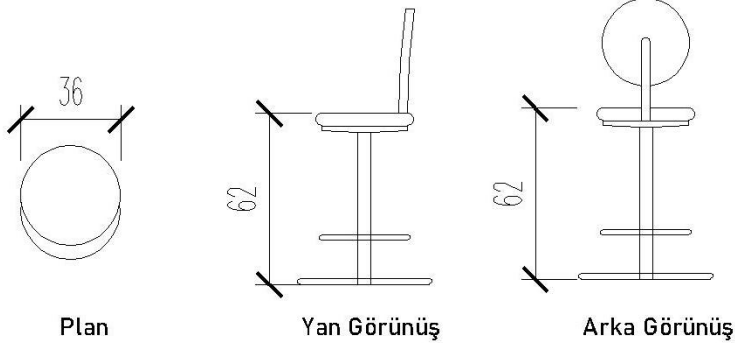

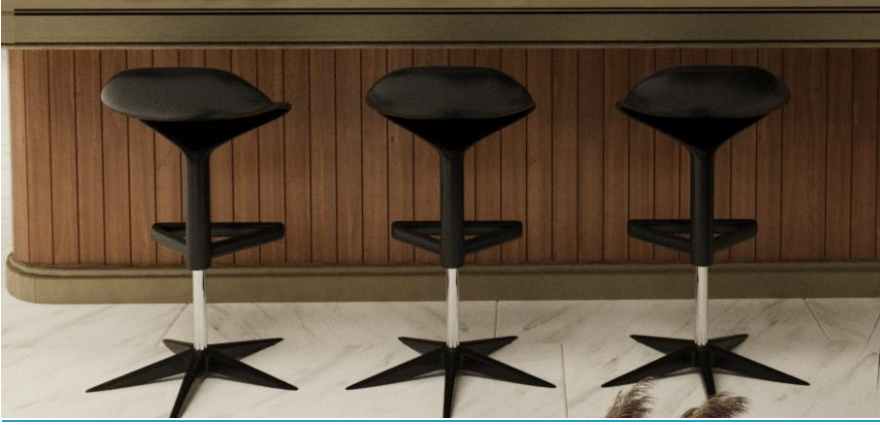

**KİLİS SOSYAL GİRİŞİMCİLİK MERKEZİ ÖZEL TEKNİK ŞARTNAME**

**Teklif Cetveli Sıra No:13**

**HM:18**

**Ürün Adı: TABLO**

**Malzeme Özellikleri: 130X130**

**6 ADET**

**RENDER**



**KİLİS SOSYAL GİRİŞİMCİLİK MERKEZİ ÖZEL TEKNİK ŞARTNAME**

**Teklif Cetveli Sıra No:14**

**HM:19**

**Ürün Adı: TABELA**

**Malzeme Özellikleri:**

Gold Krom Fileli Daire Hazır Tabela 1.2 mm fileli olup yanaklar 8 cm gold kromdur. Gold Krom Fileli Daire Hazır Tabela nın ön yüzeyi 4 mm beyaz pleksi glass lazer kesimdir.

Gold Krom Fileli Daire Hazır Tabela içten samsung marka leci ile aydınlatılmıştır. Yandan düz ayaklı olan çift taraflı ışıklı tabelamızın tüm ayak bağlantıları gold kromdan imal edilmiştir. Çap 60 CM

1 ADET



**KİLİS SOSYAL GİRİŞİMCİLİK MERKEZİ ÖZEL TEKNİK ŞARTNAME**

**Teklif Cetveli Sıra No:15**

**HM:20**

**Ürün Adı: Kelime Bulutu**

**Malzeme Özellikleri: En:257 Boy:177**

2 ADET

RENDER





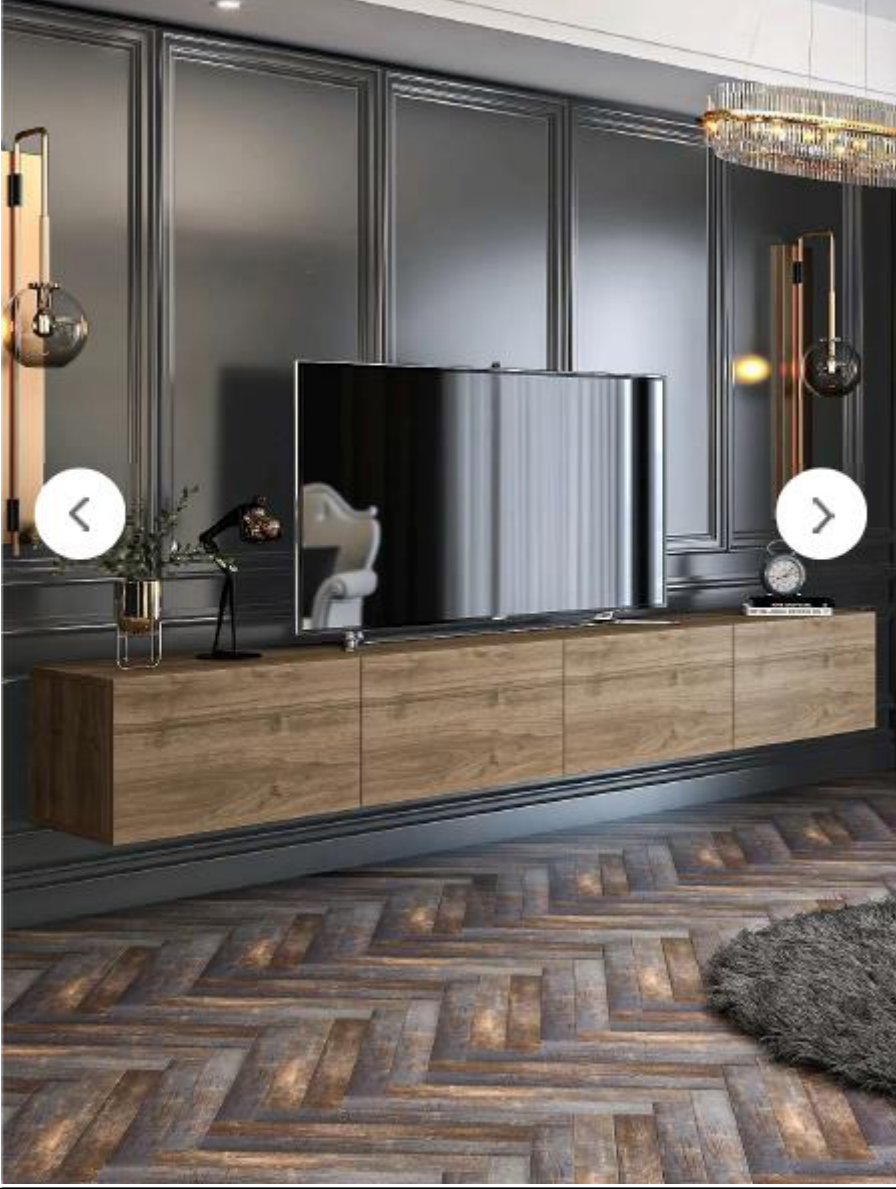

**KİLİS SOSYAL GİRİŞİMCİLİK MERKEZİ ÖZEL TEKNİK ŞARTNAME**

**Teklif Cetveli Sıra No:17**

**HM:22**

**Ürün Adı: SAKSI VE ÇİÇEK**

**Malzeme Özellikleri:**

**3ADET**

**RENDER**



**KİLİS SOSYAL GİRİŞİMCİLİK MERKEZİ ÖZEL TEKNİK ŞARTNAME**

**Teklif Cetveli Sıra No:18**

**HM:23**

**Ürün Adı: L Koltuk, Danışma**

**Malzeme Özellikleri: İskeletinde kayın ağacı kullanılıp oturumunda kumaş kullanılacaktır.**

**1 ADET**

**Ürün Ölçüleri:**

**En: 435 cm , Derinlik:45 cm, Yükseklik :45 cm**

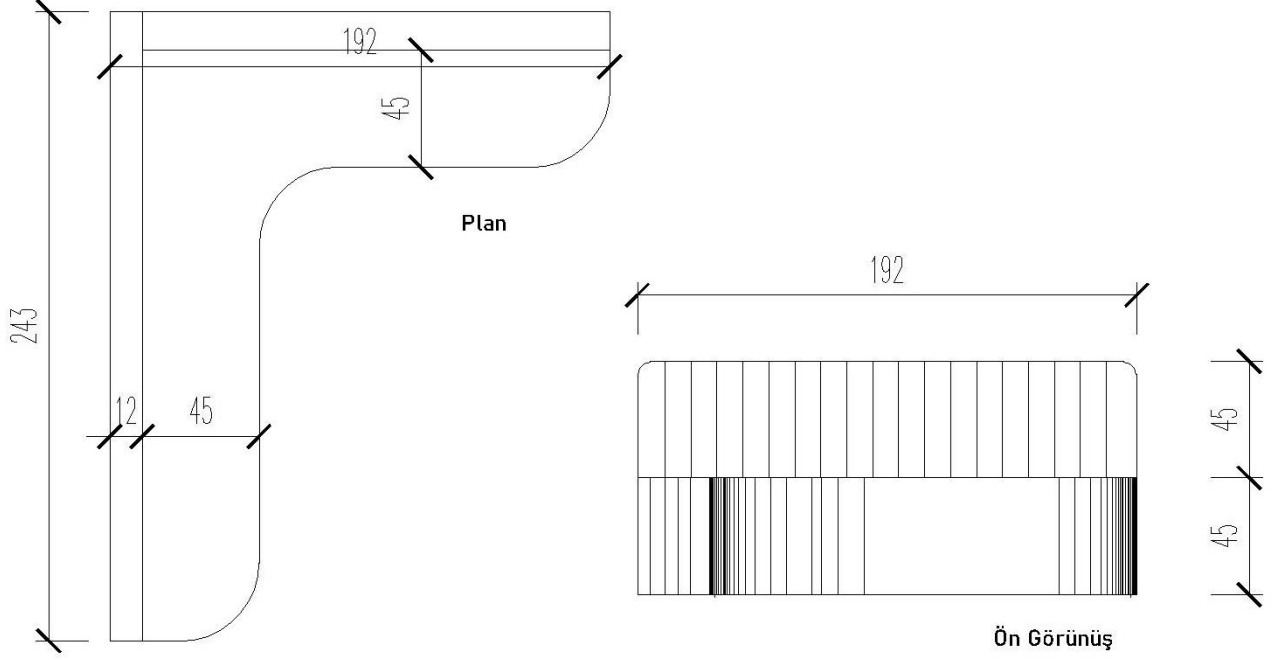

---

[RENDER](#)



**KİLİS SOSYAL GİRİŞİMCİLİK MERKEZİ ÖZEL TEKNİK ŞARTNAME**

**Teklif Cetveli Sıra No:19**

**HM:25**

**Ürün Adı: JALUZİ PERDE 50CM**

**Malzeme Özellikleri: Alüminyum Jaluzi Perde**

**7 ADET**

**RENDER**



**KİLİS SOSYAL GİRİŞİMCİLİK MERKEZİ ÖZEL TEKNİK ŞARTNAME**

**Teklif Cetveli Sıra No:20**

**Ürün Adı: MASA BAYRAKLARI**

**Malzeme Özellikleri:** Tekkat Saten kumaş üzerine dijital baskı tekniği ile logolar basılacaktır.

Kenarları sıcak kesim yapılacaktır, beyaz tarlatan uçurluk kullanılacaktır. Dörtlü krom kaplama masa direği olup direk boyları 33.5 cm olacaktır. Belirlenen logolar basılacak olup, idarenin onayı alınıp baskıya geçilecektir.

Her bayrak için 3 ADET

**Ürün Ölçüleri:**

**En: 15 cm , Yükseklik :22,5 cm**



## KİLİS SOSYAL GİRİŞİMCİLİK MERKEZİ ÖZEL TEKNİK ŞARTNAME

### Teklif Cetveli Sıra No: 21

### Ürün Adı: FLAMA BAYRAKLAR

Malzeme Özellikleri: Tek kat Saten kumaş üzerine dijital baskı tekniği ile logolar basılacaktır.

Kenarları sıcak lazer kesim yapılacaktır, beyaz tarlatan uçurluk kullanılacaktır. Ürün üzerinde borusu ve ipi olacaktır. Belirlenen bayraklar basılacak olup, idarenin onayı alınıp baskıya geçilecektir.

Her bayrak için 2 ADET

### Ürün Ölçüleri:

En: 50 cm , Yükseklik :150 cm



## KİLİS SOSYAL GİRİŞİMCİLİK MERKEZİ ÖZEL TEKNİK ŞARTNAME

### Teklif Cetveli Sıra No: 22

### Ürün Adı: STICKER

Malzeme Özellikleri: Belirlenen logo tasarımı 5x5 cm ölçülerinde yapışkanlı sticker kağıt üzerine baskı alınacaktır, finalde üzerine şeffaf parlak selefona uygulanmalıdır. İdarenin onayı alındıktan sonra baskıya geçilecektir.

150 ADET

### Ürün Ölçüleri:

En: 5 cm , Yükseklik :5 cm





**Teklif Cetveli Sıra No: 23**

**Ürün Adı: Ürün Adı: GİRİŞ TABELASI (700X70 CM)**

**Malzeme Özellikleri:**

Pano konstrüksiyonu:

Projesine göre 30x30x2mm/30x40x2mm kutu profiller kullanılarak reklam pano konstrüksiyonun oluşturulması, demir aksamın iki kat antipas boya ile boyanması,(son kat hammerton boya ile boyanıp) konstrüksiyon yan yüzeylerine 6mm kalınlığında su kontrastı proje boyutlarında kesilerek konstrüksiyona montajı, konstrüksiyon idarenin onayladığı reklam yüzeyine getirilerek çelik dübelleri ve gizli ayak ile montajının yapılması.

450gr dış mekan özellikli (avrupa menşeli) vinil malzemesinin temini, üzerine idarenin onayladığı görsel meteryalin 1400dpı baskı kalitesinde basılması, hazırlanan vinilin çelik konstrüksiyona çelik zımbalarla gerdirilerek montajının yapılması.

Germe işi bitimi Zimba ve Vidaların gözükmemesi adına köşebent paslanmaz alüminyum ile çerçeve yapılması

Yukarıda belirtilen malzemelerin alımı ve yerine montajı için, her türlü malzeme ,nakliye, işçilik, montaj , yüklenici karı ve genel giderler dahil m2 cinsinden fiyatıdır.

ÖLÇÜ: Görünen yüzeyin m2 cinsinden miktarıdır.

NOT:

- Anahtar teslim fiyatıdır. Ayrıca bir fiyat talep edilemez.

- İdare ile yüklenicinin birlikte imzaladığı kesin sipariş tutanağından sonra ürün teslim süresi 5 iş günüdür. Ürün zamanında teslim edilmez ise teklif birim fiyatının %1'i kadar geçikme cezası uygulanacaktır.

- Tüm kullanılan malzemeler TSE ve/veya CE belgelerine haiz olacaktır. Yüklenici tüm kullandığı ürünlerin şartnamesine uygunluğunu ve kalite belgelerini üretim aşamasından önce idareye sunmak zorundadır.

- Yüklenici firma üretmiş olduğu ürünleri atölyesinde montajdan önce kontrol teşkilatına göstermek zorundadır.

1 ADET

**Ürün Ölçüleri:**

**En: 700 cm , Boy :70 cm**



## Sosyal Giriřimcilik Güçlendirme ve Uyum Projesi

# İpekyolu Kilis Belediyesi Sosyal Giriřimcilik Merkezi



### KİLİS SOSYAL GİRİŐİMCİLİK MERKEZİ ÖZEL TEKNİK ŐARTNAME

#### Teklif Cetveli Sıra No: 24

#### Ürün Adı: BİLGİ TABELASI (50X35 CM)

#### Malzeme Özellikleri:

50x35 cm ölçüsüne ve grafik çalışmasına onay alınan 10mm beyaz pleksinin kesim işlemi istenilen ölçüde yapıldıktan sonra gravür işlemi yapılacaktır. Gravür pleksiye kazıma, gravür bıçağı pleksinin kalınlığına bağılı olarak değıřken ölçülerde pleksi içerisine girerek kazıma işlemi yapılır. 10 mm pleksi 5 mm yada 6 mm girinti verilip kazıma yapılacaktır. Gravür işleminden sonra pleksi kenarına geçirilen gravür kasası sayesinde aydınlatma işlemi de tamamlanacaktır.

#### NOT:

- Anahtar teslim fiyatıdır. Ayrıca bir fiyat talep edilemez.
- Tüm kullanılan malzemeler TSE ve/veya CE belgelerine haiz olacaktır. Yüklenici tüm kullandığı ürünlerin Őartnamesine uygunluğunu ve kalite belgelerini üretim aşamasından önce idareye sunmak zorundadır.
- Yüklenici firma üretmiş olduğı ürünleri atölyesinde montajdan önce kontrol teşkilatına göstermek zorundadır.
- İdarenin belirlediğı yüklenici tabelaya enerji getirecektir.
- Yüklenici firma üretmiş olduğı ürünleri atölyesinde montajdan önce kontrol teşkilatına göstermek zorundadır.

2 adet

#### Ürün Ölçüleri:

En: 50 cm , Yükseklik :35 cm



Funded by the European Union  
Avrupa Birliđi tarafından finanse edilmektedir  
ممول من الاتحاد الأوروبي

Bu sosyal girişimcilik  
merkezinin tefrişat ve tadilat  
işlemleri Avrupa Birliđi'nin mali  
desteđiyle tamamlanmıřtır.

The furnishing and renovation  
of this social entrepreneurship  
center was completed with the  
financial support of the  
European Union.



**T.C. SANAYİ VE  
TEKNOLOJİ BAKANLIđI**



**İPEKYOLU KALKINMA AJANSI**  
SILKROAD DEVELOPMENT AGENCY



**THE WORLD BANK**  
IBRD • IDA | WORLD BANK GROUP

**Teklif Cetveli Sıra No: 25**

**Ürün Adı: BROŞÜR**

**Malzeme Özellikleri:**

**A4 ölçüsünde 135 gr. kuşe kâğıda Z kırım çift yön olarak idarenin istemiş olduğu grafik tasarım yapılarak onay alındıktan sonra basımı gerçekleştirilmelidir. CMYK baskı yapılmalıdır. Dört farklı broşür baskısı yapılacaktır.**

**Toplam Adet: 700 adet**



## KİLİS SOSYAL GİRİŞİMCİLİK MERKEZİ ÖZEL TEKNİK ŞARTNAME

### Teklif Cetveli Sıra No: 26

### Ürün Adı: ŞİKAYET KUTUSU

#### Malzeme Özellikleri:

Pleksi malzemeden 22x22 ebatlarında tek bölmeli üstten açmalı kilitli olacaktır. A5 kağıt ebatının sığabileceği kadar bir boşluk yapıp beyaz renkten imal edilecektir. Ön görünüşe tasarım baskı yapılacaktır. Baskıya idarenin onayı alındıktan sonra geçilecektir.

#### Ürün Ölçüleri:

En: 22 cm , Boy :22 cm Yükseklik :25 cm

#### Adet: 1



**Teklif Cetveli Sıra No: 27**

**Ürün Adı: Poster**

**Malzeme Özellikleri:**

A3 ölçüsünde 135 gr. kuşe kâğıda tek yön olarak idarenin istemiş olduğu grafik tasarım yapılarak onay alındıktan sonra basımı gerçekleştirilmelidir. CMYK baskı yapılmalıdır.

**Toplam Adet: 9 adet**



## IV. BÖLÜM

### ÖRNEK FORMLAR

#### Teklif Formu

**Tarih:**

**Satıcının Adı :**

**İhale No: SILKROAD TDA-KILIS-SGM.GOODS.03**

**İhalenin Adı: Mobilya Mal Alımı**

**Kime: Kilis Belediye Başkanlığı**

Sosyal Yardımlaşma Müdürlüğü

Yavuz Sultan Selim Mahallesi İlhami Toprak Caddesi No : 7

Faks: +90 348 813 2517

Tel: +90 348 813 1010

[destekhizmetleri@kilis.bel.tr](mailto:destekhizmetleri@kilis.bel.tr)

Tarafımıza verildiğini ve içeriğini bütünüyle kabul ettiğimizi işbu yazıyla teyit ettiğimiz, yukarıdaki teklif belgelerini ile teknik şartnameleri incelemiş olan ve aşağıda imzası olan biz, ..... numaralı davet konusu malların ve bağlantılı hizmetlerin tamamını söz konusu İhale Belgelerine uygun olarak **KDV hariç.....sayıyla..... teklif para birimini yazınız (.....yazıyla.....teklif para birimini yazınız)** bedel veya ekte sunulan ve bu teklifin bir parçası olan Fiyat Döküm Çizelgelerine göre tespit edilecek diğer bedeller karşılığında temin ve teslim etmeyi teklif ediyoruz.

Teklifimiz kabul edildiği takdirde, "Temin Şartları" Madde 6'da belirtilen teslimat takvimine uygun olarak malları kullanıma hazır işler halde teslim etmeyi taahhüt ederiz.

Teklifimiz kabul edildiği takdirde, Sözleşmenin gerektiği gibi ifasını temini için, sözleşme bedelinin % 6 (yüzde altı)sı\_oranında, sözleşme para birimi cinsinden, Hazine ve Maliye Bakanlığınca belirlenen bankaların vereceği, bütüncül olarak sistemi ve sistem bünyesine malların garanti süresini de içerecek şekilde sistemin muayene ve kabul tarihinden itibaren en az 2 (iki) yıl süreyle geçerli ve Kamu İhale Kanunundaki örneğe uygun banka teminat mektubunu İdareye vermeyi veya kesin teminat miktarı kadar nakit paranın **Kilis Belediyesi Mali Hizmetler Biriminin** ilgili hesabına yatırılarak dekontunu İdareye vermeyi taahhüt ederiz.

Bu teklifimizin, tekliflerin son verilmiş tarihinden itibaren **30 (otuz) gün** süreyle geçerli olduğunu ve anılan sürenin bitiminden önce herhangi bir zamanda kabul edilebileceğini ve gene bu süre boyunca bağlayıcı nitelikte olduğunu kabul ediyoruz.

Resmi sözleşme hazırlanıp yürürlüğe girinceye kadar, bu Teklif, ihalenin verildiğini bildiren yazılı kabulünüz ile birlikte bağlayıcı Sözleşme niteliğini taşıyacaktır.

Teklifimiz kabul edildiği takdirde, sözleşme kapsamında temin edeceğimiz mal ve hizmetlerin uygun menşe ülkelerden olacağını taahhüt ediyoruz.

Biz, işbu ihalenin herhangi bir kısmına dahil olan alt yüklenicilerimiz, tedarikçilerimiz, müşavirlerimiz, imalatçılarımız veya hizmet sağlayıcılarımızla birlikte Dünya Bankası Grubu

tarafından geçici olarak askıya alınma veya yasaklanma cezasına çarptırılmış bir kişi veya kuruluşa tabi olmadığımızı veya bunlar tarafından kontrol edilmediğimizi veya Dünya Bankası Grubu tarafından Dünya Bankası ile diğer kalkınma bankaları arasında imzalanan Yasaklama Kararlarının Müşterek Uygulamasına Dair Anlaşma uyarınca yasaklanmadığımızı teyit ediyoruz. Aynı şekilde, Türkiye Cumhuriyeti kanunları ve yönetmelikleri kapsamında veya Birleşmiş Milletler Güvenlik Konseyi kararı gereğince ihalelere katılma yeterliliğinde olmadığımızı hükmedilmediğini teyit ederiz.

İşbu belgeyle nam veya hesabımıza hareket eden hiç kimsenin herhangi bir sahtekârlığa veya dolandırıcılığa karışmayacağını teminen gerekli adımları atmış olduğumuzu teyit ediyoruz.

Aldığınız herhangi bir teklifi veya en düşük teklifi seçmek zorunda olmadığınızı kabul ediyoruz.

Yetkilinin İmzası: \_\_\_\_\_

Yetkilinin Adı ve Unvanı \_\_\_\_\_  
\_\_\_\_\_

Satıcı Firma Adı: \_\_\_\_\_

Adresi: \_\_\_\_\_  
\_\_\_\_\_

Telefon: \_\_\_\_\_

E posta: \_\_\_\_\_

VD ve VKN: \_\_\_\_\_



## FİYAT ÇİZELGESİ<sup>4</sup>

Tarih:

Satıcının Adı :

İhale No: SILKROAD TDA-KILIS-SGM.GOODS.03

İhalenin Adı: Mobilya Mal Alımı

		1	2	3	4	5	6
Kalem No	Cinsi	Marka ve Model	Menşei	Birim	Miktar	Birim Fiyat * (Teklif Para birimini yazınız)	Toplam Fiyat (Kolon 3 X 4) (Teklif Para birimini yazınız)
1	MEŞE KAPLAMALI DANIŞMA BANKOSU YAPILMASI			M2	2,20		
2	AHŞAP EVRAK DOLABI YAPILMASI			M2	2,05		
3	8 mm. MDF ÜZERİ ÇİFT YÜZLÜ LAMİNAT DUVAR KAPLAMASI (h=1,10 m.) YAPILMASI			M2	42,185		
4	BANKA BEKLEME TEKLİ KOLTUK			AD	4,00		
5	ÇALIŞMA SANDALYESİ ARKA OFİS			AD	22,00		
6	ÇALIŞMA MASASI ARKA OFİS (180CM)			AD	14,00		
7	MÜDÜR İKİLİ KOLTUK			AD	2,00		
8	MÜDÜR TEKLİ KOLTUK			AD	5,00		
9	MÜDÜR SEHPA			AD	3,00		
10	KİTAPLIKLİ SEPERATÖR, 60x150CM			AD	10,00		
11	TOPLANTI MASASI			AD	1,00		
12	KAFETERYA SANDALYE			AD	4,00		
13	TABLO 130X130 CM			AD	6,00		
14	TABELA			AD	1,00		
15	KELİME BULUTU			AD	2,00		
16	TV ÜNİTESİ 240 CM			AD	1,00		
17	SAKSI VE ÇİÇEK			AD	3,00		
18	KÖŞE KOLTUK 250X200			AD	1,00		
19	JALUZİ PERDE			AD	7,00		
20	MASA BAYRAKLARI			AD	12,00		
21	FLAMA BAYRAKLARI			AD	12,00		
22	STICKER			AD	150,00		
23	GİRİŞ TABELASI			AD	1,00		
24	BİLGİ TABELASI			AD	2,00		
25	BROŞÜR			AD	700,00		

<sup>4</sup> Fiyat Çizelgesindeki sütunlara her bir kalemin birim fiyatı, birim fiyatın adetle çarpılmasıyla hesaplanacak toplam fiyatı ve malların menşei girilecektir. Bütün kalemler için marka model belirtilecektir.

26	ŞİKAYET KUTUSU			AD	1,00		
27	POSTER			AD	9,00		
	<b>GENEL TOPLAM (KDV Hariç Fiyat Veriniz)</b>						...rakamla..... .....Para birimi (...yazıyla.... Para birimi)

Satıcının İmzası

Not: Birim ve toplam fiyat arasında fark olduğunda birim fiyat geçerlidir.

\* Teklif Fiyatları Malların son teslim noktası olan **Kanuni Sultan Süleyman, Erciyes Sk. No:15, 79000 Kilis Merkez/Kilis adresine** nakliyesi ile diğer bütün ilgili hizmetlerin teslimatıyla ve ilgili tüm masrafları da içerecektir. Fiyatlar **Türk Lirası (TL) ya da Avro (EUR) döviz kuru cinsinden** ve **KDV hariç** olarak verilecektir.

**TEBLİGAT BİLGİLERİ BEYAN FORMU**

İlgi Sahibi Firmanın Ticaret Unvanı Şahıslar için İsim Soyisim	
Vergi Dairesi / Vergi Kimlik Numarası / Şahıslar için TC Kimlik No	
Açık Adres	
Telefon	
Faks	
E-Posta ( <i>Şirkete ait</i> )	
KEP adresi ( <i>varsa</i> )	

İrtibat Kurulacak Firma Yetkilisinin:

Adı-Soyadı	
Telefonu (İş)	
Telefonu (Cep)	
E-Postası	

**TEKNİK ŞARTNAMEYE UYGUNLUK KONTROL LİSTESİ\***

<b>Kalem No</b>	<b>Cinsi</b>	<b>Teknik Şartname Paragraf No</b>	<b>İstenen Teknik Şart</b>	<b>Teklif Edilen Malın Teknik Şartnameye Uyguluğuna İlişkin Bilgiler</b>	<b>Teknik Katalog ve/veya Broşürlerin İlgili Sayfa ve/veya Paragraf Numaraları</b>	<b>Varsa Teknik Şartnameden Sapmalar (üstün özellikler de sapma olarak kabul edilip buna uygun olarak belirtilecektir)</b>
<i>İhale konusu malın kalem numarasını belirtin</i>	<i>Malın cinsini belirtin</i>	<i>Teknik Şartnamedeki ilgili paragraf numarasını yazın</i>	<i>Teknik şartnamede belirtilen teknik şartı yazın</i>	<i>Evet veya Hayır veya Uygundur şeklindeki cevaplar kabul edilmeyecektir. Teklif edilen cihazın şartları nasıl karşıladığını açık biçimde yazın</i>		

**\*Bu tablo teklif verilen her bir kalem için ayrı ayrı ve her kalemin teknik şartnamesinde yer alan bütün şartları içerecek şekilde, teklif veren firma tarafından doldurulacaktır.**

## SÖZLEŞME FORMU

Sözleşme Tarihi : .... / .... / 202X  
Sözleşme Bedeli : ....rakamla.....para birimi.... (....yazıyla...parabirimi)  
İdare : .....  
İhale No : .....  
İhale Adı : .....  
Satıcı Firma : .....  
Satıcı Firma VKN : .....

İŞBU SÖZLEŞME 202x yılı ..... ayının ..... günü, bir tarafta .....  
(bundan böyle "Alıcı" denilecektir) ile diğer tarafta ..... (Satıcı  
firmanın adresi) adresinde mukim ..... (**Satıcı'nın unvanı**)  
(bundan böyle "Satıcı" denilecektir) arasında akdedilmiştir:

Bu Sözleşme ile Alıcı, Satıcı tarafından .....**ihale no**..... numaralı davet konusu mal ve hizmetlerin, ....**[Mal ve hizmetlerin kısaca tanımı]**.... sağlanmasına istekli olup bu mal ve hizmetlerin temini için Satıcı'nın KDV Hariç .....**rakamla.....para birimi** (**.....yazıyla.....para birimi**) (bundan böyle "Sözleşme Fiyatı" denilecektir) ..... tutarındaki teklifini kabul etmiş bulunmaktadır.

### İŞBU SÖZLEŞME:

1. Bu sözleşmede kullanılan kelime ve ifadeler atıf yapılan Sözleşmenin hükümlerinde kendilerine verilen anlamları taşıyacaktır.
2. Aşağıda belirtilen belgeler bu Sözleşmenin ayrılmaz parçası olarak kabul edilmeli ve buna göre okunup yorumlanmalıdır.

Alıcı tarafından verilen;

- a) Sözleşmeye Davet Mektubu
- b) TVD üzerinde yapılan Zeyilnameler (*varsa*)

Teklif Sahibi tarafından verilen kaşeli imzalı;

- c) Teklif Formu ile Fiyat Çizelgesi;
- d) Teknik Şartnameler ve Teknik Şartnameye Uygunluk Kontrol Listesi
- e) Temin Kayıt ve Şartları
- f) Teknik doküman ve/veya katalog(lar) ile satış sonrası hizmet veren firmaların isim, adres ve irtibat numaraları,
- g) Dünya Bankası Sahtecilik ve Yolsuzluk Uygulamalar
- h) Tebligat Bilgileri Beyanı
- i) Vergi ve SGK Prim Borcu olmadığına dair belge (*Sözleşme imza tarihinden önce son 15 günde alınmış*)
- j) Ticaret ve/veya Sanayi Odası veya Meslek Odası Belgesi
- k) İmza Beyannamesi veya İmza Sirküleri
- l) Kesin Teminat Mektubu

3. Aşağıda belirtildiği üzere, Alıcı tarafından Satıcıya yapılacak ödemeler karşılığında Satıcı, malları ve hizmetleri Sözleşme hükümlerine her bakımdan uygun olarak temin etmeyi ve bunlardaki kusurları gidermeyi Alıcıya taahhüt eder.

4. Alıcı Mal ve Hizmetlerin temini ve kusurların giderilmesi karşılığında Satıcıya, Sözleşme Bedelini veya Sözleşmede belirtilen zamanlarda ve şekilde Sözleşme gereğince ödenmesi gereken diğer miktarları ödemeyi taahhüt eder.
5. Tedarikçi veya Tedarikçinin Alt Yüklenicileri uygun ülkelerden birinin milliyetine tabi olacaktır. Bir Tedarikçinin veya Alt Yüklenicinin, herhangi bir ülkenin vatandaşı olması ya da o ülkenin kanunları uyarınca kurulmuş, tüzel kişilik kazanmış veya tescillenmiş olması ya da söz konusu ülkenin kanunları uyarınca faaliyet göstermesi durumunda, o ülkenin milliyetine tabi olduğu var sayılır.
6. Sözleşme kapsamında tedarik edilen ve Dünya Banka'sı ("Banka") tarafından finanse edilen tüm Mallar ve İlgili Hizmetler Uygun Ülkelerin menşesine sahip olacaktır. Bu madde çerçevesinde "menşe" kelimesiyle malların çıkarıldığı, yetiştirildiği, işlendiği, üretildiği, imal edildiği veya işleme tabi tutulduğu ya da imalat, işleme veya montaj yoluyla temel özellikleri itibariyle bileşenlerinden esaslı biçimde farklılık kazanan yeni bir ticari kimlik kazanmış maddenin oluşturulduğu ülke kastedilmektedir.
7. Tedarikçi tarafından İdareye sunulan ve içeriğinde veri ve bilgi barındıran tüm çizimler, belgeler ve diğer materyallere ilişkin telif hakları Tedarikçiye aittir ya da söz konusu çizimler, belgeler ve diğer materyaller İdareye doğrudan veya üçüncü bir kişi tarafından Tedarikçi aracılığıyla verilmişse, bu çizim, belge ve materyallerin telif hakları bahsi geçen üçüncü kişilerde kalacaktır.
8. Alt yüklenicileri de dahil olmak üzere, Tedarikçi zorla çalıştırmaya maruz bir kişiyi istihdam etmeyecek veya bu gibi kişilerden hizmet almayacaktır. Zorla çalıştırma, gönüllü olarak gerçekleştirilmeyen, yani bir kişinin cebir veya ceza ile tehdit edilmesi yoluyla gerçekleştirilen her türlü iş veya hizmetten oluşur ve ödünç işçilik, borcun para yerine işgücü yoluyla ödenmesi veya benzeri işçi sözleşme düzenlemeleri gibi her türlü gönülsüz veya zorunlu işçiliği kapsar.
9. İnsan kaçakçılığı; kuvvet kullanarak veya kuvvet kullanma tehdidi ile veya diğer bir biçimde zorlama, kaçırma, hile, aldatma, nüfuzu kötüye kullanma, kişinin çaresizliğinden yararlanma veya başkası üzerinde denetim yetkisi olan kişilerin rızasını kazanmak için o kişiye veya başkalarına kazanç veya çıkar sağlama yoluyla kişilerin istismar amaçlı temini, bir yerden bir yere taşınması, devredilmesi, barındırılması veya teslim alınması olarak tanımlanır.
10. Alt yüklenicileri de dahil olmak üzere, Yüklenici, ulusal mevzuatta daha yüksek bir yaş (asgari yaş) belirlenmedikçe, 14 yaşından küçük bir çocuk çalıştırmayacak veya bu gibi çocuklardan hizmet almayacaktır.
11. Alt yüklenicileri de dahil olmak üzere, Yüklenici, asgari yaş ile 18 yaş arasındaki bir çocuğu tehlikeli olacak veya çocuğun eğitimini kesintiye uğratacak veya çocuğun sağlığı ya da fiziksel, zihinsel, ruhsal, ahlaki veya sosyal gelişimi için zararlı olacak bir şekilde çalıştırmayacak veya bu şekilde çocuklardan hizmet almayacaktır.

Çocuklar için tehlikeli olarak değerlendirilen işler, doğası veya gerçekleştirildiği koşullar itibariyle çocukların sağlığını, güvenliğini ve ahlakını tehlikeye atabilecek işlerdir. Çocuklar için yasaklanan bu gibi iş faaliyetleri:

- a) çocukları fiziksel, psikolojik veya cinsel istismara maruz bırakabilecek;
- b) yer altında, su altında, yüksekte veya kapalı ortamda gerçekleştirilen;

- c) tehlikeli makine, ekipman veya aletler ile gerçekleştirilen veya ağır yüklerin yüklenmesini, boşaltılmasını veya taşınmasını içeren;
- d) çocukları sağlık için zararlı tehlikeli maddelere, etkenlere, proseslere, sıcaklıklara, gürültü veya titreşime maruz bırakan sağlıksız ortamlarda gerçekleştirilen; veya
- e) uzun saatler çalışma, gece saatlerinde çalışma veya işverenin tesislerinde kısıtlı ortamda çalışma gibi zorlu koşullarda gerçekleştirilen işleri kapsar.

**12.** Tedarikçi, yürürlükteki tüm sağlık ve güvenlik yönetmeliklerine, yasalara, yönergelere ve Teknik Şartnamede belirtilen diğer gerekliliklere uymak zorundadır ve varsa Alt Yüklenicilerinin uymasını talep edecektir.

**13. Mücbir Sebepler:**

Satıcı, Sözleşme kapsamındaki yükümlülüklerinde gecikmesi veya temerrüdünün Mücbir bir Sebepden kaynaklanmış olması halinde, (istenmiş ise) Kesin Teminatın irat kaydedilmesi, gecikme cezasına çarptırılma veya gecikme nedeniyle sözleşmenin feshedilmesi gibi ceza ve yaptırımlara tabi olmayacaktır.

İşbu hükmün amaçları bakımından, “Mücbir Sebep” Satıcının öngöremeyeceği, mani olamayacağı ve Satıcının ihmalden veya dikkatsizliğinden kaynaklanmayan, Satıcının kontrolü dışındaki durum ve olaylar anlamına gelir. Bu nevi olaylara bunlarla sınırlı olmamak kaydıyla İdareden kaynaklanan olaylar, savaş veya kalkışmalar, yangınlar, seller ve taşıma ambargoları dahildir.

Mücbir Sebep durumunun ortaya çıkması halinde, Satıcı durumu ve sebebini derhal yazılı olarak İdareye bildirecektir. İdare tarafından yazılı olarak aksine bir talimat verilmedikçe, Satıcı makul biçimde yapılabilir olması kaydıyla sözleşme kapsamındaki yükümlülüklerini, ifa etmeye devam edecek ve Mücbir Sebepden etkilenmemiş kısımlar için makul suretteki tüm alternatif yolları arayacaktır.

Sözleşmenin ifasının Mücbir Sebep veya Sebepler nedeniyle sözleşme süresince bir defada 60 (altmış) günden ve toplamda 120 (yüzyirmi) günden daha fazla bir süreyle önemli biçimde engellenmesi, durması veya gecikmesi halinde, Taraflar birlikte makul bir çözüm bulmaya çalışacak, bunun mümkün olmaması halinde de taraflardan herhangi biri diğer tarafa bildirimde bulunmak kaydıyla sözleşmeyi feshedebilecektir.

**14.** Banka; Yolsuzlukla Mücadele Kılavuzu’nda ve Dünya Bankası Grubu’nun Yaptırım Çerçevesinde belirtilen ve İşbu Sözleşmenin ekinde (Ek 5 - Sahtecilik ve Yolsuzluk) sunulan yürürlükteki yaptırımları, politikaları ve prosedürlerine uyumu şart koşmaktadır. Satıcı; tedarik edeceği Mal ve Hizmetlerle ilgili hesap ve kayıtların Dünya Bankası’nca incelenmesine ve Dünya Bankası tarafından belirlenecek Denetçiler tarafından mali denetim yapılmasına izin verecektir. Bu yükümlülüğe uyulmaması, Dünya Bankası yaptırım prosedürlerine uygun olarak sözleşmenin feshi ve / veya Dünya Bankası’nca yaptırım uygulanmasına (sınırlama olmaksızın bir yasaklama kararı da dahil) tabi yasaklanmış bir uygulama teşkil edebilir.

**Taraflar, bu Anlaşmayı, usulüne uygun olarak yetkili kılınmış temsilcileri eliyle, yukarıda belirtilen tarihte imza etmişlerdir.**

**ALICI ADINA YETKİLİ**

İSİM SOYİSİM

Ünvan/İMZA

**SATICI ADINA YETKİLİ**

İSİM SOYİSİM

İMZA/Firma Kaşe



## KESİN TEMİNAT MEKTUBU

[Muhatap Alıcının Adı]

\_\_/\_\_/\_\_\_\_  
No:.....

*Alicınızca yapılan ihale sonucunda [işin adı] işini taahhüt eden yüklenici [yüklenicinin adı]'nın 4734 sayılı Kanun ve 4735 sayılı Kanun ile ihale dokümanı ve sözleşme hükümlerini yerine getirmek üzere vermek zorunda olduğu kesin teminat tutarı [kesin teminatın tutarı].....<sup>1</sup> [bankanın veya özel finans kurumunun adı] garanti ettiğinden, yüklenici; taahhüdünü anılan Kanunlar ile ihale dokümanı ve sözleşme hükümlerine göre kısmen veya tamamen yerine getirmedeği takdirde,*

Protesto çekmeye, hüküm ve adı geçen in iznini almaya gerek kalmaksızın ve [yüklenicinin adı] ile Alıcınız arasında ortaya çıkacak herhangi bir uyuşmazlık ve bunun akıbet ve kanuni sonuçları dikkate alınmaksızın, yukarıda yazılı tutarı ilk yazılı talebiniz üzerine derhal ve gecikmeksizin Alıcınıza nakden ve tamamen, talep tarihinden ödeme tarihine kadar geçen günlere ait kanuni faiziyle birlikte ödeyeceğimizi [bankanın veya özel finans kurumunun adı] imza atmaya yetkili temsilcisi ve sorumlusu sıfatıyla ve [banka/özel finans kurumu] ad ve hesabına taahhüt ve beyan ederiz. Bu teminat mektubu \_\_/\_\_/\_\_\_\_<sup>2</sup> tarihine kadar geçerli olup, bu tarihe kadar elimize geçecek şekilde tarafınızdan yazılı tazmin talebinde bulunulmadığı takdirde hükümsüz olacaktır.

[bankanın veya özel finans kurumunun adı]  
[banka/özel finans kurumu şubesinin adı] Şubesi  
[banka/özel finans kurumu] Yetkililerinin İsim, unvan ve imzası

NOT: 1-a)Yabancı bankaların veya benzeri kredi kuruluşlarının kontrgarantilerine dayanılarak verilecek mektuplarda, kontrgarantiyi veren yabancı banka veya kredi kuruluşunun ismi ve teminatın kontrgarantili olduğu belirtilecektir.Teklif esas para birimi Türk parası ise kontrgarantilere dayanılarak verilecek teminat mektupları Türk parası üzerinden düzenlenecektir.

1-b) İdari şartnamenin "Teklif ve ödemelerde geçerli para birimi" başlıklı maddesinde yabancı para birimi veya yabancı para birimleri cinsinden teklife izin verilmesi durumunda; istekliler, teminat mektuplarını tekliflerine esas para birimi üzerinden düzenleyeceklerdir.

2- Teminat mektubunun Türk parası dışında bir para birimi üzerinden düzenlenmesi halinde, teminat mektubunun sonuna "İşbu teminat mektubunun tazmini halinde; mektup tutarı.....[İlgili Yabancı Para Birimi] olarak tarafınıza ödenecektir." paragrafına yer verilecek, ancak, teminat mektubu yabancı para birimi üzerinden düzenlenmekle birlikte, Alıcının mali mevzuatı gereği ancak Türk parası cinsinden tahsilatın yapılabildiği durumlarda ise, bu paragrafın yerine "İşbu teminat mektubunun tazmini halinde; mektup tutarı tazmin tarihinde geçerli Merkez Bankası döviz satış kuru üzerinden ödenecektir." paragrafına yer verilecektir.

## SÖZLEŞMEYE DAVET MEKTUBU

Sayın .....Firması Yetkilisi,  
İsim Soyisim'e

.../.../202x

Konu:

İhale No:.....

İhale Adı:.....

Türkiye'deki Mülteciler ve Ev Sahibi Topluluklar Arasında Sosyal Girişimcilik, Güçlendirme ve Uyum (SEECO) Projesi kapsamında aşağıda bilgileri verilen ihalemize ilişkin teklifiniz, Teklif Vermeye Davet (TVD) dokümanında yer alan tüm hükümlere uygun olarak verilen en düşük fiyatlı teklif olarak değerlendirilmiş olup, İhale Komisyonumuz tarafından Firmanız ile KDV hariç .....sayı.....EUR (.....yazı.....Avro.....Cent) bedelle Sözleşme imzalanmasına karar verilmiştir.

Ekte yer alan Sözleşmeyi inceleyerek .../.../202x tarihinde saat .....da aşağıda yer alan adreste imzalamak üzere, belirtilen belgeler eşliğinde, hazır bulunmanız beklenmektedir.

Sözleşme imzaya gelirken getirilmesi gereken belgeler;

- Sözleşme ekinde yer alan Temin Kayıt ve Şartları Madde 5. Kesin Teminat hükümlerine göre; sözleşme para biriminde sözleşme bedelinin toplamda yüzde altısı (%6) oranında .....EUR tutarında, teslim edilen malın garanti süresi iki (2) yıl dolduğunda iade edilmek üzere en az .../.../20... tarihine kadar geçerli, ekte yer alan forma uygun Hazine Müsteşarlığınca belirlenen bankaların vereceği Banka Mektunu veya kesin teminat miktarı kadar nakit parayı Mali Hizmetler Biriminin ilgili hesabına yatırarak dekontu,
- Bir nüsha imzalanan Sözleşmeniz ile ilgili olarak Sözleşme bedeli olan KDV hariç .....EUR'nun;
  - ihale komisyon kararı tarihinde yayınlanmış Resmi Gazete'de açıklanmış TCMB döviz satış kuru (..... tarihli EUR/TRY döviz satış kuru ..... ) ile hesaplanan karşılığı .....TL matrah üzerinden %0,569 ihale karar pulu bedeli olan .....TL tutar ile,
  - sözleşme imzalamaya geleceğiniz tarihte yayınlanmış Resmi Gazete'de açıklanmış TCMB döviz satış kuru ile hesaplanacak karşılığı TL matrah üzerinden %0,948 damga pulu bedeli olarak hesaplanacak TL tutarın,
- İdaremizin TR ..... iban nolu ..... Bankası .....Şube Hesabına yatırıldı dekontları,
- Gelir İdaresi Başkanlığından alınan güncel vergi borcu yoktur yazısı,
- Sosyal Güvenlik Kurumundan alınan güncel prim borcu yoktur yazısı,

Bu e-posta'yı teslim aldığınızı ve Sözleşme imzası için belirlenen tarih ve saatte hazır bulunacağınıza dair bilgilendirme yapmanız ve Sözleşme imzası için farklı bir tarih ya da saat için İdare ile iletişime geçmeniz beklenmektedir.

Bilgilerinizi rica ederiz,

EK: Taslak Sözleşme Formu ve Kesin Teminat Mektubu örneği

### Alıcı/İdare:

İdare Adı

Adres: .....

Telefon: .....E-posta: .....

## V. BÖLÜM

### Dünya Bankası Politikası – Sahtecilik ve Yolsuzluk Uygulamaları DÜNYA BANKASI IPF Borçluları için Satın Alma Düzenlemeleri – Kasım 2020:

#### “Sahtecilik ve Yolsuzluk”

##### (1) Amaç

1.1 Banka'nın Yatırım Projesi Finansmanı (IPF) operasyonları kapsamında gerçekleştirilen satın alma işlemleri için Banka'nın Yolsuzlukla Mücadele Kılavuzu ile bu Ek'in hükümleri uygulanır.

##### (2) Gereklilikler

2.1 Banka, Borçluların (Banka finansmanının faydalanıcıları dahil olmak üzere); teklif sahiplerinin (başvuru / teklif sahipleri), danışmanların, yüklenicilerin ve tedarikçilerin; varsa alt yüklenicilerin, alt danışmanların, hizmet sağlayıcıların veya tedarikçilerin; varsa temsilcilerin (ister açıklanmış ister açıklanmamış); ve bunların çalışanlarının, Banka tarafından finanse edilen sözleşmelere yönelik ihale süreci, seçim ve sözleşme imzalama aşamalarında en yüksek etik standartlarına uymalarını ve Sahtecilik ve Yolsuzluktan kaçınmalarını talep eder.

2.2 Bu amaçla, Banka:

- a. Bu hükmün uygulanması bakımından aşağıdaki terimleri aşağıda verildiği gibi tanımlamıştır:
  - i. “Yolsuzluk uygulaması”, bir başka tarafın eylemlerini uygunsuz bir şekilde etkilemek için doğrudan ya da dolaylı olarak herhangi bir değerli şeyin önerilmesi, verilmesi, alınması ya da istenmesi anlamına gelmektedir;
  - ii. “Sahtecilik uygulaması”; mali veya başka türlü bir çıkar elde etmek veya bir yükümlülükten kaçınmak amacıyla, yanlış yorumlama da dahil olmak üzere, bir tarafı bilerek veya dikkatsizlikle yanıltan veya yanıltmaya teşebbüs eden herhangi bir hareket veya ihmal anlamına gelmektedir;
  - iii. “Hileli uygulama”; iki veya daha fazla taraf arasında, bir başka tarafın eylemlerini uygunsuz bir şekilde etkilemek de dahil olmak üzere uygunsuz bir amaca ulaşmak amacıyla tasarlanmış bir düzenleme anlamına gelmektedir;
  - iv. “Baskıcı uygulama”; bir tarafın eylemlerini uygunsuz bir şekilde etkilemek amacıyla, bir tarafa veya o tarafın mülklerine doğrudan veya dolaylı olarak halel getirmek veya zarar vermek, veya halel getirmekle veya zarar vermekle tehdit etmek anlamına gelmektedir;
  - v. “Engelleyici uygulama”:
    - a. Banka'nın yolsuzluk uygulaması, sahtecilik uygulaması, hileli uygulama veya baskıcı uygulama iddiaları ile ilgili soruşturmasını önemli ölçüde engellemek amacıyla soruşturmanın kanıtlarının kasten tahrip edilmesi, tahrif edilmesi, değiştirilmesi veya gizlenmesi veya soruşturmayı yürüten kişilere yanlış beyanda bulunulması; ve/veya soruşturma ile ilgili konularda bilgisi bulunan herhangi bir kişinin sahip olduğu bilgileri açıklamaması veya soruşturmayı takip etmekten vazgeçmesi için tehdit edilmesi, taciz edilmesi veya korkutulması;
    - b. Banka'nın aşağıdaki paragraf 2.2.e'de hüküm altına alınan teftiş ve denetim haklarını kullanmasını önemli derecede engellemeye yönelik eylemler anlamına gelmektedir.
- b. Banka, sözleşme için önerilen şirketin veya bireyin, veya bunların bir personelinin, temsilcilerinin, alt danışmanlarının, alt yüklenicilerinin, hizmet sağlayıcılarının, tedarikçilerinin ve/veya bunların çalışanlarının söz konusu sözleşmeye yönelik olarak rekabet

ederken, doğrudan ya da dolaylı olarak, yolsuz, sahteci, hileli ya da baskıcı uygulamalara başvurduğunu tespit etmesi halinde teklifi reddedecektir;

- c. Herhangi bir zamanda Borçlunun ya da Kredi tutarlarından herhangi bir bölümünün alıcısının temsilcilerinin seçim sürecinde ya da söz konusu sözleşmenin imzalanması sırasında yolsuz, sahteci, hileli, baskıcı ya da engelleyici uygulamalara başvurduğunun ve Borçlunun bu uygulamalardan haberdar olduğunda Banka'yı zamanında bilgilendirmemek de dahil olmak üzere, durumu düzeltmek için Banka'yı tatmin edecek uygun bir eylemi zamanında uygulamaya koymadığının Banka tarafından tespit edilmesi halinde, ilgili Hukuki Anlaşmada belirtilen yasal yollara ek olarak, yanlış tedarik (misprocurement) ilanı da dahil olmak üzere diğer uygun adımları atabilir;
- d. Banka'nın Yolsuzlukla Mücadele Kılavuzu uyarınca ve Banka'nın mevcut yaptırım prosedürleri ve politikalarına uygun olarak, bir firma veya birey için süresiz veya belirli bir süre için yaptırım uygulayabilir ve söz konusu yaptırım kapsamında ilgili şirket veya bireyin (i) Banka finansmanlı bir sözleşme imzalamasını veya Banka finansmanlı bir sözleşmeden finansal veya başka şekilde yararlanmasını<sup>5</sup>; (ii) Banka finansmanlı bir sözleşme imzalanan uygun bir şirketin alt yüklenicisi, danışmanı, imalatçısı veya tedarikçisi veya hizmet sağlayıcısı olarak atanmasını<sup>6</sup>; ve (iii) Banka tarafından sağlanan bir kredinin tutarlarını kullanmasını veya Banka finansmanlı bir projenin hazırlık veya uygulama çalışmalarına başka şekilde katılmasını aleni bir şekilde yasaklayabilir;
- e. Teklif Sahiplerinin / Başvuru Sahiplerinin, danışmanların, yüklenicilerin ve tedarikçilerin, bunların alt yüklenicilerinin, alt danışmanlarının, temsilcilerinin, personelinin, danışmanlarının, hizmet sağlayıcılarının veya tedarikçilerinin, temsilcilerinin, personelinin, alt danışmanlarının, alt yüklenicilerinin, hizmet sağlayıcılarının veya tedarikçilerinin Banka'ya satın alma süreci, seçim, ve/veya sözleşmenin imzalanması ile ilgili olarak tüm hesapları, kayıtları ve ilgili diğer belgeleri teftiş etme<sup>7</sup> izni vermelerini ve bunların Banka tarafından tayin edilen denetçiler tarafından denetlenmelerini öngören bir hükmün teklife çağrı dokümanlarına ve Banka kredisi ile finanse edilen sözleşmeye dahil edilmesini isteyecektir.

<sup>5</sup> Herhangi bir şüphenin önlenmesi bakımından, yaptırıma tabi tutulan bir tarafın sözleşme yasağı, bunlarla sınırlı olmaksızın, aşağıdakileri içerir, (i) o sözleşme ile ilgili olarak doğrudan veya görevlendirilmiş bir alt yüklenici, görevlendirilmiş danışman, görevlendirilmiş imalatçı veya tedarikçi veya görevlendirilmiş hizmet sağlayıcı olarak, ön yeterlilik başvurusunda bulunma, bir danışmanlık hizmeti için ilgi beyanında bulunma ve teklif verme, ve (ii) mevcut bir sözleşmede önemli bir değişiklik getirecek bir zeyilname veya değişiklik yapma

<sup>6</sup> Görevlendirilmiş bir alt yüklenici, görevlendirilmiş danışman, görevlendirilmiş imalatçı veya tedarikçi veya görevlendirilmiş hizmet sağlayıcı (ihale dokümanına bağlı olarak farklı isimler kullanılır), (i) teklif sahibinin ilgili ihale için yeterlilik gerekliliklerini karşılamasına olanak tanıyacak spesifik ve kritik deneyim ve bilgi birikimi katması sebebiyle teklif sahibi tarafından ön yeterlilik başvurusuna veya teklifine dahil edilen veya (ii) Borçlu tarafından atanan bir taraftır.

<sup>7</sup> Bu bağlamda teftiş faaliyetleri yapısı gereği sorgulayıcıdır (yani adli araştırmaya dayalıdır). Olası be Sahtecilik ve Yolsuzluk iddiasının gerçekliğinin uygun mekanizmalar yoluyla değerlendirilmesi gibi soruşturmalar / denetimler ile ilgili spesifik konuların ele alınması amacıyla Banka tarafından veya Banka'nın atadığı kişilerce gerçekleştirilen inceleme faaliyetlerini içerir. Söz konusu faaliyetler, bunlarla sınırlı olmamak üzere aşağıdakileri içerir: bir firmanın veya bireyin finansal kayıtlarına ve bilgilerine erişme ve bunları inceleme, gerektiğinde bunların kopyalarını alma; soruşturma / denetim için gerekli görülen diğer belge, veri ve bilgilere erişme (ister basılı isterse elektronik nüshalarına) gerektiğinde bunların kopyalarını alma; personel ve diğer ilgili kişiler ile görüşme; fiziksel denetimler ve saha ziyaretleri gerçekleştirme; ve bilgilerin üçüncü taraflarca doğrulanmasını sağlama.